



BENDA
MOTORCYCLE

ИНСТРУКЦИЯ ПО ЭКСПЛУАТАЦИИ МОТОЦИКЛА
NAPOLEON 500 (BD500-30)

ВВЕДЕНИЕ

Уважаемый пользователь!

Искренне благодарим Вас за выбор двухколесного мотоцикла NAPOLEON 500 (BD500-30), разработанного и произведенного нашей компанией! Эта модель разработана и произведена нашей компанией на основе передовых технологий и авангардных концепций дизайна, принятых в стране и за рубежом. Мы надеемся, что она обеспечит Вам безопасное и комфортное вождение!

Прежде чем садиться за руль мотоцикла, прочитайте до конца правила и требования, изложенные в этом практическом руководстве.

В этом руководстве приведен обзор по ремонту и техническому обслуживанию данного мотоцикла. Соблюдайте процедуры, описанные в данном руководстве!

В нашей компании есть специализированный персонал по техническому обслуживанию и отдел технического обслуживания, способные предоставить вам качественную техническую поддержку!

Компания всегда придерживается принципа «делать потребителей более удовлетворенными» и постоянно улучшает качество и рабочие характеристики продукции. Возникающие, в связи с этим изменения внешнего вида, цвета и конструкции могут привести к несоответствиям с данным руководством. Мы приносим извинения за причиненные неудобства. Иллюстрации в данном руководстве приведены только для справки, следует ориентироваться на фактическое изделие.

Еще раз спасибо за внимание и доверие к нашей компании!

Hangzhou Saturn Power Technology Co., Ltd

ВАЖНОЕ ПРЕДОСТЕРЕЖЕНИЕ

Эксплуатируйте мотоцикл и управляйте им в соответствии с данным руководством, строго соблюдайте государственные и местные правила дорожного движения и обращайтесь внимание на безопасность!

Это руководство пользователя является одной из необходимых принадлежностей данного мотоцикла. Перепродавая мотоцикл, приложите к нему данное руководство.

Авторские права на данное руководство пользователя принадлежат Hangzhou Saturn Technology Co., Ltd. Его воспроизведение без письменного согласия нашей компании запрещено, нарушители будут привлечены к ответственности.

При подготовке данного руководства пользователя соблюдены положения стандартов GB/T9969-2008 и GB/T19678-2005.

Опасность/Предостережение/Внимание

Ознакомьтесь с содержанием данного руководства и запомните его основные положения.

Опасность:

Указания под этим символом относятся к личной безопасности водителя. Их игнорирование может привести к травмам.

Предостережение:

Инструкции под этим символом указывают на соответствующие меры предосторожности при эксплуатации с целью не повредить мотоцикл.

Внимание:

Под этим символом приводятся специальные пояснения для удобства обслуживания или для того, чтобы сделать важные указания более понятными.

СОДЕРЖАНИЕ

1. Обращение к пользователю.....	1
1.1. Инструкции по технике безопасности для мотоциклистов.....	1
1.2. Расположение номера	1
2. Общие сведения о мотоцикле	2
2.1. Назначение двухколесных мотоциклов BENDA	2
2.2. Отличительные характеристики двухколесного мотоцикла BENDA	2
2.3. Нагрузка на мотоцикл.....	2
2.4. Топливо	2
2.5. Электрооборудование	2
2.6. Проверка	3
3. Безопасное вождение мотоцикла	3
3.1. Правила безопасного вождения	3
3.2. Средства защиты	4
3.3. Внесение изменений в конструкцию	4
3.4. Принадлежности:	5
4. Инструкция по эксплуатации	6
4.1. Расположение деталей мотоцикла	6
4.2. Приборная панель	7
4.3. Замок зажигания, блокировка руля, замок сиденья.....	8
4.4. Правый блок рулевых переключателей	9
4.5. Левый блок рулевых переключателей	9
4.6. Регулировка света фары	10
4.7. Способ открытия крышки топливного бака	11
4.8. Шины	11
5. Инструкция по эксплуатации	13
5.1. Обкатка нового мотоцикла.....	13
5.2. Проверка перед выездом.....	14
5.3. Запуск мотоцикла	15
5.4. Вождение мотоцикла.....	17
6. Техническое обслуживание и уход.....	20
6.1. Таблица технического обслуживания.....	20
6.2. Проверка, подбор и замена моторного масла	21
6.3. Выбор и замена свечей зажигания	24
6.4. Разборка и очистка воздушного фильтра.....	24
6.5. Проверка и регулировка рукоятки дроссельной заслонки	25
6.6. Регулировка сцепления	26
7. Проверка и регулировка натяжения ремня.....	27
8. Антиблокировочная тормозная система ABS	27
8.1 Принцип работы системы ABS	27
8.2 Включение и выключение системы ABS.....	28

9. Проверка и регулировка переднего тормоза.....	29
9.1. Проверка переднего тормозного диска.....	30
9.2. Проверка тормозных колодок переднего тормоза.....	30
9.3. Проверка уровня тормозной жидкости в системе переднего тормоза.....	31
10. Проверка и регулировка заднего тормоза	31
10.1. Проверка диска заднего тормоза.....	31
10.2. Проверка тормозных колодок заднего тормоза	32
10.3. Проверка уровня тормозной жидкости заднего тормоза	32
11. Обслуживание аккумулятора	33
12. Инструкция по обслуживанию системы водяного охлаждения двигателя	35
13. Чистка и хранение мотоцикла	36
14. Срок службы и обращение с мотоциклом.....	38
15. Регулировочные данные для мотоциклов	38
16. Таблица основных технических параметров	39
17. Часто встречающиеся неисправности мотоцикла и их причины	41
18. Электрическая схема модели BD500-30.....	44

1. Обращение к пользователю

1.1. Инструкции по технике безопасности для мотоциклистов

Для вашей личной безопасности и сохранности мотоцикла соблюдайте следующие шесть правил:

①. Правильно используйте различное защитное снаряжение

К защитному снаряжению для езды на мотоцикле относятся защитные шлемы, очки, наколенники, локтевые щитки и перчатки. Ношение защитного снаряжения позволяет значительно уменьшить вред, наносимый телу при случайном падении мотоцикла, и максимально повысить вашу личную безопасность.

②. Ознакомьтесь с конструкцией мотоцикла

Приобретение водителем навыков вождения и понимание конструкции мотоцикла являются основой безопасного вождения. Прежде чем выезжать на мотоцикле на дорогу общего пользования, необходимо потренироваться на открытой площадке при отсутствии других транспортных средств и в полной мере ознакомиться с мотоциклом и способами управления им.

③. Определите безопасную предельную скорость

Скорость вождения зависит от состояния дороги, навыков и погоды. Необходимо всегда двигаться с безопасной скоростью и в пределах своих навыков. Понимание данного предела скорости позволит избежать аварийных ситуаций.

④. Носите соответствующую одежду

Свободная и неподходящая одежда может сделать вождение неудобным и небезопасным. Ношение подходящей одежды при посадке на сиденье мотоцикла позволит свободно управлять руками, ногами и всем телом. Поэтому старайтесь выбирать качественную, плотно прилегающую одежду.

⑤. Проверка перед выездом

Внимательно изучите инструкции, приведенные в разделе "Проверка перед выездом" данного руководства, вождение в соответствии с правилами обеспечит безопасность Вам и вашим пассажирам.

⑥. Уделяйте особое внимание безопасности при вождении в пасмурные и дождливые дни

Будьте особо осторожны в дождливые дни. Помните, что в дождливых условиях тормозной путь в два раза длиннее, чем в солнечный день. Во избежание заноса при движении держитесь подальше от люков, разметочной краски и грязного дорожного покрытия.

1.2. Расположение номера (Рис.1)

①. Номер рамы мотоцикла (VIN): находится под сидением водителя на поперечине рамы.

②. Заводская табличка: находится на передней части справа рамы (на правой стороне передней трубы).

③. Номер двигателя: находится непосредственно над правой стороной кожуха двигателя.

Расположение заводской таблички, номера шасси, номера VIN и номера двигателя

Запишите номера рамы и двигателя в таблицу ниже для справки.



Рис. 1

VIN	
Номер двигателя	

2. Общие сведения о мотоцикле

Мотоцикл имеет компактную конструкцию, уникальный стиль, современный внешний вид. Он отличается хорошей управляемостью и высоким уровнем комфорта. Благодаря электронной системе впрыска топлива мотоцикл более экологичен и имеет большой КПД, а также отвечает государственным требованиям к выбросам.

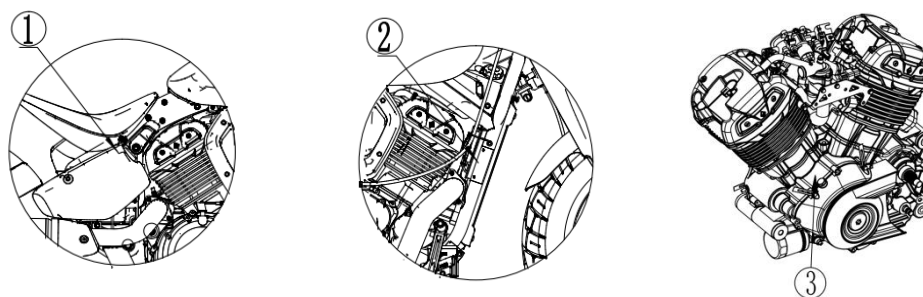
2.1. Назначение двухколесных мотоциклов BENDA

BD500-30 — это двухколесный мотоцикл нашей собственной разработки, пригодный для дорог общего пользования.

2.2. Отличительные характеристики двухколесного мотоцикла BENDA

1. Большая мощность и высокая грузоподъемность.
2. Высокий крутящий момент, более легкий подъем в гору.
3. Электронная система управления впрыском топлива.
4. Современные профессиональные китайские двигатели с водяным охлаждением.
5. Система питания полностью на постоянном токе.

2.3. Нагрузка на мотоцикл

Количество пассажиров: 1 (включая водителя).

Максимально допустимая нагрузка: 75 кг.

2.4. Топливо

Марка топлива: неэтилированный бензин с октановым числом 92 или выше.

Если топливный бак, топливный фильтр, топливопровод, корпус дроссельной заслонки и другие компоненты мотоцикла начали подтекать из-за повреждения или старения, то, с учетом высокой воспламеняемости бензина, перед эксплуатацией их необходимо своевременно отремонтировать.

Неэтилированный бензин может продлить срок службы свечей зажигания и глушителей.

2.5. Электрооборудование

Запрещается самостоятельно монтировать или изменять электропроводку мотоцикла, а также модифицировать электрооборудование. Это приведет к перегрузке электрической системы, перегреву цепи, перегоранию предохранителей или короткому замыканию цепи и даже к образованию искр, что, в свою очередь, может привести к возгоранию мотоцикла.

⚠ Опасность:

Наша компания не несет ответственности за последствия, вызванные самостоятельным монтажом или изменением проводки или электрооборудования мотоцикла.

2.6. Проверка

Для поддержания мотоцикла в рабочем состоянии строго соблюдайте требования, приведенные в разделе «Плановое техобслуживание».

3. Безопасное вождение мотоцикла

Данный мотоцикл является двухколесным транспортным средством, обеспечивающим комфорт и скорость. Чтобы обеспечить наилучшие характеристики мотоцикла, выполняйте необходимые техническое обслуживание и уход. Мотоцикл должен находиться в исправном состоянии. Чтобы управлять мотоциклом или ездить на нем, необходимо находиться в хорошей физической форме.

⚠ Опасность:

При езде на мотоцикле соблюдайте правила дорожного движения. Перед началом движения тщательно проверьте мотоцикл.

3.1. Правила безопасного вождения

1. Перед запуском мотоцикла убедитесь в том, что он находится в хорошем состоянии. Это позволит избежать происшествий и повреждения узлов.

2. Водители мотоциклов должны сдать экзамен в Государственной инспекции безопасности дорожного движения и получить права на вождение мотоцикла. Не передавайте мотоцикл лицам, не имеющим прав на вождение мотоцикла.

3. Во избежание повреждений следует:

- Носить привлекающую внимание одежду.
- Не подъезжать слишком близко к другим транспортным средствам и использовать сигналы поворота, звуковые сигналы и стоп-сигналы.
- Не ездить в слепой зоне видимости других водителей.

4. Строго соблюдайте правила дорожного движения

- Превышение скорости является основной причиной дорожно-транспортных происшествий. В дождливую и снежную погоду, на гравийных дорогах, перекрестках и в других сложных дорожных условиях осторожно снижайте скорость и двигайтесь с небольшой скоростью.
- При поворотах и перестроениях включайте сигнальные устройства, такие как указатели поворота, чтобы привлечь внимание других водителей.

Водитель должен крепко держаться за рулевые рукоятки обеими руками и расположить обе ноги на передних педалях, пассажиры должны крепко держаться за поручень или держать водителя за талию обеими руками, а также расположить обе ноги на задних педалях.

3.2. Средства защиты

1. Большинство травм при авариях с участием мотоциклов — это травмы головы. Поэтому водители и пассажиры должны носить шлемы, соответствующие стандартам безопасности и качества, а также пылезащитные очки и перчатки.
2. Во время движения выхлопная труба нагревается до очень высокой температуры. Чтобы избежать ожогов, водитель и пассажир должны носить высокие ботинки и другие средства защиты.
3. Во избежание несчастных случаев при езде на мотоцикле не надевайте свободную одежду, чтобы не зацепиться за рукоятку руля, рычаг сцепления, педали или соседние транспортные средства.

3.3. Внесение изменений в конструкцию

Предостережение:

1. Самовольная модификация мотоцикла или замена оригинального устройства не могут гарантировать безопасность мотоцикла и являются незаконными. Соблюдайте правила эксплуатации мотоцикла, установленные Государственной инспекцией безопасности дорожного движения.
2. Чтобы выбросы выхлопных газов соответствовали государственным требованиям к выбросам загрязняющих веществ, запрещается изменять или удалять влияющие на это элементы конструкции мотоцикла без соответствующего разрешения.
 - (1) Запрещается самостоятельно регулировать обороты холостого хода.
 - (2) Поскольку глушитель выхлопной системы оснащен оптимизированным каталитическим нейтрализатором, в случае повреждения глушителя обратитесь в уполномоченный сервисный центр для ремонта или замены.
3. Если у вас есть разумное предложение по модификации, напишите в нашу компанию, и мы, после подтверждения, позаботимся о его внедрении. Компания не несет ответственности за любые несанкционированные модификации, которые могут привести к нежелательным последствиям.

Опасность:

Мы не несем ответственности за любые опасные последствия, такие как короткое замыкание проводов, перегорание предохранителей, возгорание мотоцикла из-за превышения номинальной мощности электроприборов или искрения, если вы самостоятельно вносите изменения в электропроводку и электроприборы.

⚠ Внимание:

Неправильная или чрезмерная загрузка мотоцикла влияет на его эксплуатационные характеристики, снижает устойчивость при движении и может стать причиной несчастных случаев.

Модификация или снятие оригинальных деталей с мотоциклов может привести к снижению уровня безопасности или нарушению законности управления ими. Соблюдайте все нормативные правила вашего региона.

При погрузке багажа соблюдайте следующие правила:

1. Багаж следует загружать в середине мотоцикла и ниже, ближе к середине мотоцикла.
2. Отрегулируйте давление в шинах в зависимости от веса груза и дорожных условий.
3. Все грузы должны быть прочно закреплены на мотоцикле, чтобы обеспечить устойчивость при управлении.
4. Не прикрепляйте крупногабаритные предметы багажа к рукояткам руля, переднему амортизатору или к переднему крылу, это может нарушить устойчивость или управляемость.
5. Категорически запрещается превышать максимальную нагрузку 75 кг.

3.4. Принадлежности

Оригинальные аксессуары для этого мотоцикла испытаны. Наша компания не несет ответственности за негативные последствия, вызванные установкой не оригинальных принадлежностей.

При установке не оригинальных принадлежностей убедитесь в том, что они не ухудшают обзор, не уменьшают дорожный просвет, не мешают боковому наклону, не нарушают работу рулевого управления, не препятствуют удобству эксплуатации, а их характеристики не уступают характеристикам оригинальных принадлежностей.

4. Инструкция по эксплуатации

4.1. Расположение деталей мотоцикла



Рис. 1



Рис. 2

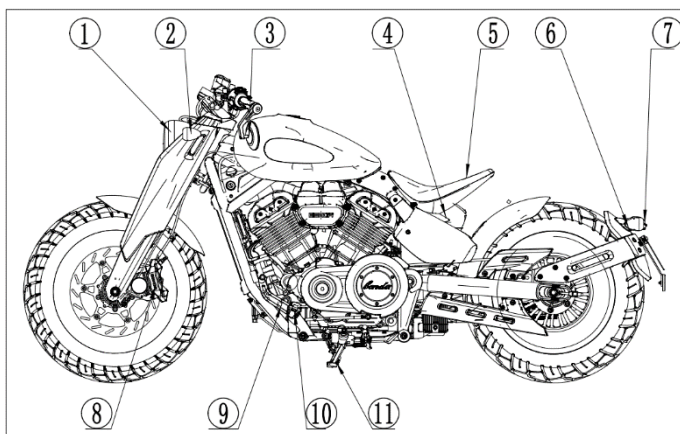

Рис. 3

1. (Рис. 1)

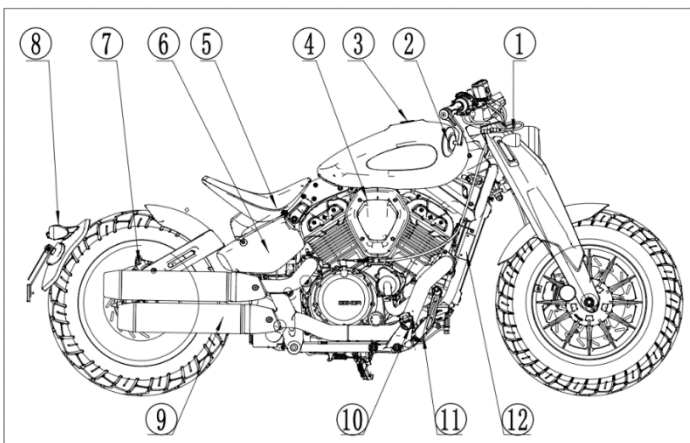
- ① Фара
- ② Передний сигнал левого поворота
- ③ Переднее левое зеркало заднего вида
- ④ Аккумулятор (отсек аккумулятора расположен за защитной панелью)
- ⑤ Сиденье
- ⑥ Задний сигнал левого поворота
- ⑦ Фонарь подсветки заднего номерного знака
- ⑧ Суппорт тормоза переднего колеса
- ⑨ Рычаг переключения передач
- ⑩ Передняя левая педаль
- ⑪ Боковая опора

2. (Рис. 2)

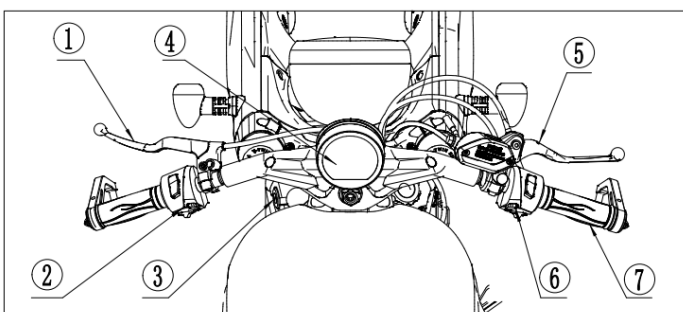
- ① Передний сигнал правого поворота
- ② Зеркало заднего вида, правое
- ③ Крышка топливного бака
- ④ Воздушный фильтр
- ⑤ VIN номер рамы
- ⑥ Задний амортизатор (под защитной пластиной)
- ⑦ Суппорт тормоза заднего колеса
- ⑧ Задний сигнал правого поворота
- ⑩ Глушитель
- ⑩ Правая педаль
- ⑪ Педаль тормоза
- ⑫ Заводская табличка

3. Передняя часть мотоцикла (Рис. 3)

- ① Рычаг сцепления
- ② Левый блок рулевых переключателей
- ③ Замок зажигания
- ④ Приборная панель
- ⑤ Рычаг переднего тормоза
- ⑥ Правый блок рулевых переключателей
- ⑦ Рукоятка дроссельной заслонки

4.2 Приборная панель (Рис. 4)

Наименования и функции отображаемых индикаторов приведены в таблице 1.



Рис. 4

Таблица 1

№	Наименование	Функция
1	Индикатор передач	Отображает включенную передачу
2	Индикатор дальнего света	При включенном дальнем свете этот индикатор светится синим цветом
3	Аварийный индикатор температуры воды	Отображается красным цветом: перегрев охлаждающей жидкости, неисправность системы охлаждения
4	Индикатор системы ABS	Отображает состояние системы ABS
5	Индикатор неисправности системы электронного впрыска топлива	После запуска двигателя этот индикатор гаснет. При наличии неисправности индикатор мигает желтым цветом
6	Индикатор указателя правого поворота	Светится зеленым цветом, когда мигают передний и задний указатели правого поворота
7	Указатель уровня топлива	Индикация остатка топлива в топливном баке
8	Правая сенсорная кнопка	Подробное описание приведено далее
9	Одометр	Полный пробег мотоцикла
10	Левая сенсорная кнопка	Подробное описание приведено далее
11	Индикатор нейтральной передачи	При включенной нейтральной передаче светится зеленым светом
12	Индикатор указателя левого поворота	Светится зеленым цветом, когда мигают передний и задний указатели левого поворота
13	Спидометр	Мгновенная скорость
14	Индикатор оборотов двигателя	Отображает мгновенные обороты двигателя
15	Часы / индикатор низкого давления масла	Отображение текущего времени / низкого давления масла (E-01)
16	Индикатор давления масла	Этот индикатор загорается при низком давлении масла
17	Индикатор антипробуксовочной системы (TCS)	Отображение состояния системы TCS

Советы: левая сенсорная кнопка служит для переключения одним нажатием между отображениями суммарного пробега и пробега за поездку. В режиме отображения пробега за поездку нажмите и удерживайте левую сенсорную кнопку, чтобы обнулить значение пробега.

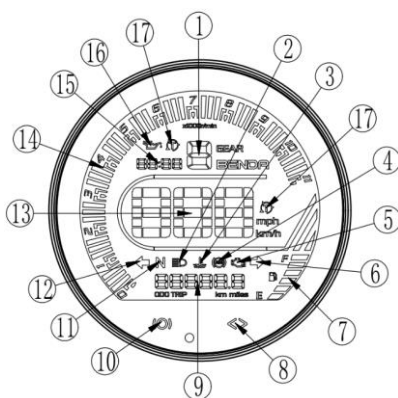
Длительное нажатие правой сенсорной кнопки служит для перехода в режим настройки часов. В этом режиме однократное нажатие правой сенсорной кнопки переключает позицию настройки часов. Однократное нажатие левой сенсорной кнопки служит для настройки времени.

4.3. Замок зажигания, блокировка руля, замок сиденья

Замок зажигания (см. Рис. 5) расположен в передней левой части мотоцикла, перед запуском двигателя его необходимо перевести во включенное положение. Положения ключа зажигания и их описания показаны в таблице 2.



Рис. 5

Положение ключа	Функция	Состояние ключа
Выключено «OFF»	Цепь разомкнута, двигатель нельзя запустить	Ключ можно извлечь
Включено «O»	Цепь замкнута, двигатель можно запустить	Ключ извлечь нельзя
<p>⚠ Внимание: 1. Если мотоцикл не используется, поверните ключ в выключенное положение «OFF» и извлеките ключ.</p>		

Таблица 2

Замок руля (Рис. 6) установлен на нижней тяге. Им блокируют рулевой механизм, когда мотоцикл находится на стоянке и не используется.

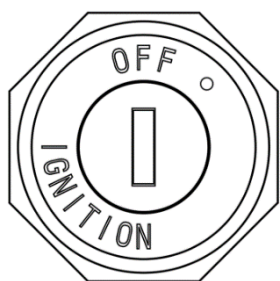

Рис. 6

⚠ Внимание:

Перед блокировкой рулевого механизма правильно припаркуйте мотоцикл. После блокировки мотоцикл нельзя толкать, это затрудняет его балансировку и может привести к опрокидыванию.

4.4. Правый блок рулевых переключателей (Рис. 7)

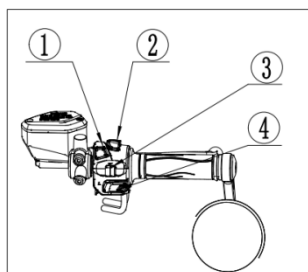





- ① Выключатель аварийной сигнализации
- ② Переключатель глушения двигателя
- ③ Переключатель фары и габаритных огней
- ④ Кнопка запуска электростартером

Рис. 7. Правый блок рулевых переключателей



1. Переключатель глушения двигателя



Переключатель глушения двигателя расположен на правой рукоятке руля, он имеет два положения:

«» и «».

Выключено «  »	Переключатель глушения двигателя выключен. В этом положении цепь зажигания разомкнута, работающий двигатель выключается и его нельзя запустить.
Включено «  »	Переключатель глушения двигателя включен. Во время поездки переключатель необходимо установить в это положение. Цепь зажигания замкнута.

2. Переключатель фары и габаритных огней

Переключатель фары и габаритных огней имеет три положения: «», «» и «».

Фара «  »	Когда переключатель находится в этом положении, включены фара, габаритные огни и задние фонари.
Габаритные огни «  »	Когда переключатель находится в этом положении, включены габаритные огни и задние фонари.
Выключено «  »	Когда переключатель находится в этом положении, фара, габаритные огни и задние фонари выключены.

3. Кнопка запуска электростартером

Порядок работы: после подготовки к запуску (см. стр. 7), нажмите кнопку запуска электростартером

«»». При необходимости одновременно поверните рукоятку дроссельной заслонки, чтобы должным образом увеличить подачу топлива, затем можно запустить двигатель.

4.5. Левый блок рулевых переключателей (Рис. 8)

- ① Кнопка кратковременного включения дальнего света при обгоне
- ② Выключатель системы ABS
- ③ Переключатель дальнего/ближнего света
- ④ Выключатель системы TCS
- ⑤ Кнопка звукового сигнала
- ⑥ Переключатель сигналов поворота



Рис. 8. Левый блок рулевых переключателей

1. Кнопка кратковременного включения дальнего света при обгоне

При нажатии на кнопку кратковременного включения дальнего света при обгоне загорается

соответствующий индикатор.

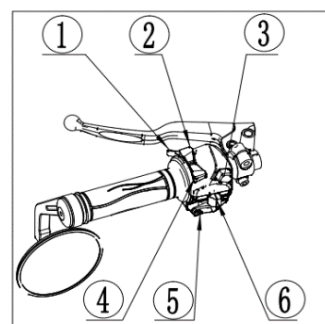



При отпускании этой кнопки дальний свет выключается.

⚠ Внимание:

При включенном дальнем свете фары «» кнопка кратковременного включения дальнего света не работает.

2. Переключатель света фар

Переключатель света фар имеет два положения: включите выключатель зажигания и установите выключатель света фар в положение «».

Ближний свет "  "	Когда переключатель света фар находится в положении «  », включен ближний свет.
Дальний свет "  "	Когда переключатель света фар находится в положении «  », включен дальний свет.

⚠ Предостережение:

Включайте дальний или ближний свет в зависимости от дорожных условий. При приближении встречных транспортных средств переключайтесь на ближний свет, чтобы избежать ослепления водителей встречных транспортных средств и дорожно-транспортных происшествий.

3. Переключатель сигналов поворота

При повороте налево переведите переключатель сигналов поворота в положение «». Включаются передний и задний указатели левого поворота, на приборной панели появляется индикатор левого поворота.

При повороте направо переведите переключатель сигналов поворота в положение «». Включаются передний и задний указатели правого поворота, на приборной панели появляется индикатор правого поворота.

Переведите переключатель сигналов поворота в среднее положение. В этом положении передние и задние указатели поворотов и индикаторы поворотов выключены.

⚠ Предостережение:

При повороте или смене полосы движения включите сигнал поворота, затем выключите его после завершения поворота или перестроения.

4.6. Регулировка света фары (Рис. 9)

В зависимости от роста и привычек, у водителей различные требования к освещению при езде ночью. Чтобы обеспечить водителю более высокий уровень комфорта при езде в ночное время, передняя фара разработана с регулируемым углом. Водитель может настроить свет фары в соответствии с собственными предпочтениями. Порядок действий:

Первый шаг. С помощью торцевого ключа 6 мм и гаечного ключа 10 мм ослабьте верхний и нижний крепежные болты передней фары.

Второй шаг. После ослабления винтов поверните фару вокруг нижних крепежных болтов в нужное положение и затяните болты.



Рис. 9

⚠ Внимание:

Фара не имеет ограничения по углу наклона. Отрегулируйте ее в соответствии с потребностями.

4.7. Способ открывания крышки топливного бака (Рис. 10)

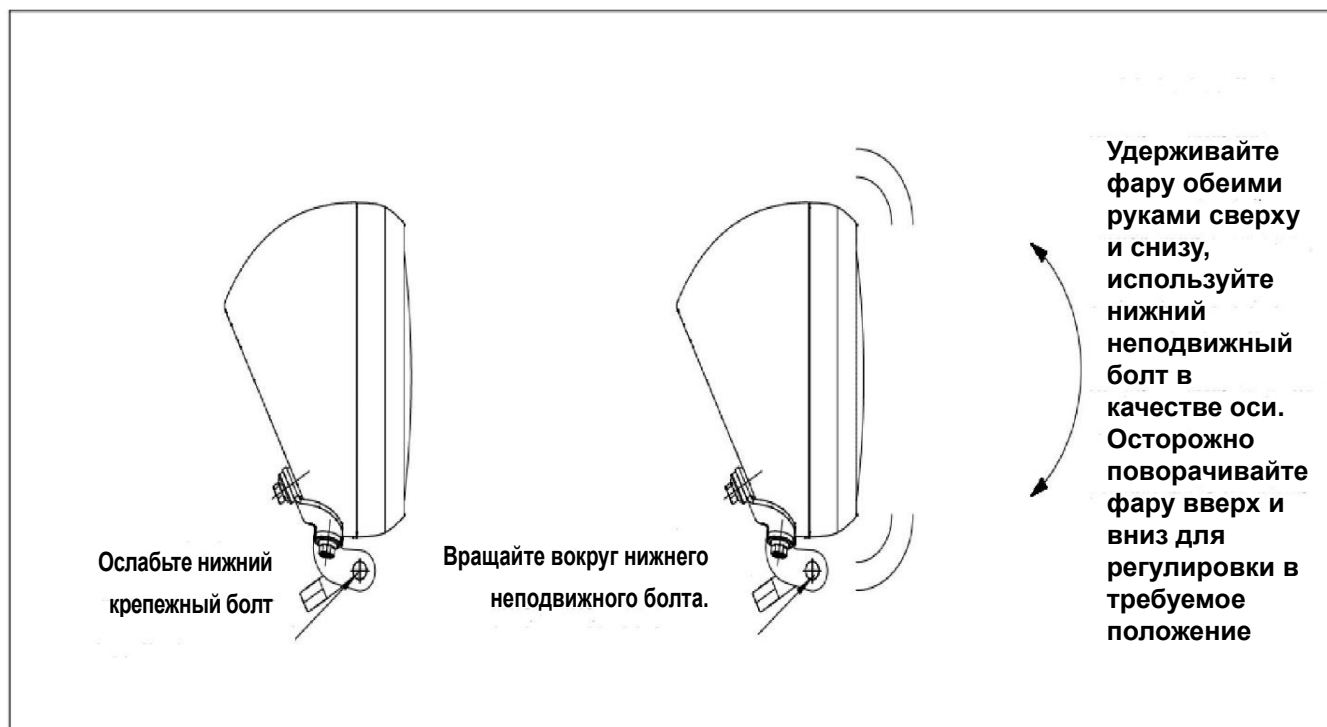
Откройте маленький колпачок, закрывающий замочную скважину, вставьте ключ в отверстие замка топливного бака и поверните его по часовой стрелке, чтобы открыть замок топливного бака. Чтобы закрыть топливный бак, вытащите ключ, аккуратно закройте крышку топливного бака и плотно прижмите ее до щелчка. Закройте маленький колпачок, закрывающий замочную скважину.



Рис. 10. Крышка топливного бака

4.8. Шины

Правильное давление в шинах обеспечит устойчивую и комфортную езду и долговечность шин. Давление следует проверять на холодных шинах.

Параметры шин и давление в них указаны в таблице 3.

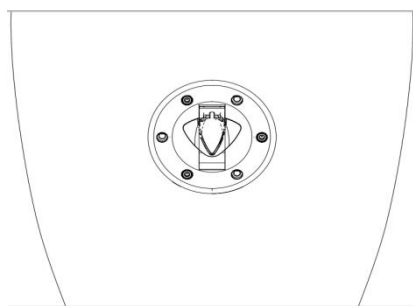
Давление в холодных шинах	Только водитель		Водитель и пассажир	
	кПа	кгс/см ²	кПа	кгс/см ²
Переднее колесо	225	2,25	225	2,25
Заднее колесо	225	2,25	225	2,25

Таблица 3



Рис. 11. Проверка шины протектора

Определите состояние шин. Неправильные параметры шин повлияют на эффективность управления. Повреждения и износ шин приведут к потере управления. Чрезмерный износ шин может привести к их уменьшенному сопротивлению проколам и потере управляемости. Износ шины также влияет на внешний вид и эффективность управления.

Перед поездкой проверьте состояние шин и давление в них. При наличии очевидного износа, например, порезов или износа до предельного состояния, замените шину.

⚠ Внимание:

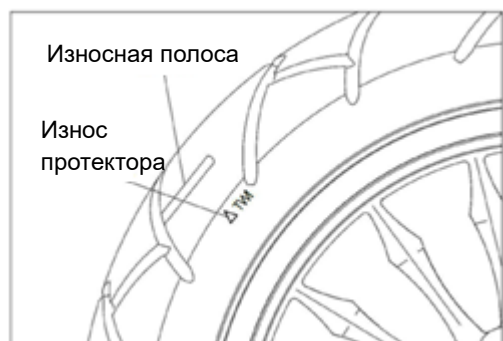
1. Если давление в шине падает, проверьте, нет ли в шине гвоздя или маленького прокола. Не поврежден ли обод колеса? Бескамерные шины постепенно сдуваются, если в них есть маленькие проколы.
2. Несоответствующее давление в шине приведет к чрезмерному износу протектора шины и может стать причиной дорожно-транспортного происшествия.
3. Недостаточное давление в шине может привести к ее повреждению или отсоединению от обода.

⚠ Предостережение:

1. Треугольная метка указывает на положение износной полоски. Если износная полоска касается дорожного полотна, значит шина изношена до предела и ее следует заменить.
2. При замене шины определите ее размер и тип по таблице 3. Установка шины другого размера или типа повлияет на эффективность управления мотоциклом и может привести к потере управления.
3. После ремонта или замены шины выполните балансировку колеса. Это очень важно для предотвращения неравномерного износа шины.

⚠ Опасность:

1. Между ободом колеса и кромкой бескамерной шины создается герметичное уплотнение для предотвращения утечки воздуха. Демонтаж и установка бескамерных шин выполняются с помощью специальных инструментов для защиты обода колеса и кромки шины и специального приспособления для демонтажа и монтажа шин.

2. Для ремонта маленьких отверстий в бескамерной шине необходимо демонтировать шину и наложить заплатку изнутри. Не ремонтируйте шину снаружи. При вращении колеса возникает центробежная сила, которая может повредить отремонтированный участок. В течение 24 часов после ремонта скорость не должна превышать 80 км/ч, затем скорость не должна превышать 130 км/ч. При превышении скорости тепловыделение в шине резко возрастает, это может нарушить герметичность шины и привести к утечке воздуха из шины. Если повреждена боковина шины или поврежденный участок превышает шесть миллиметров, такую шину отремонтировать нельзя.

5. Инструкция по эксплуатации

5.1. Обкатка нового мотоцикла

Период обкатки — это начальный период эксплуатации нового мотоцикла, во время обкатки обеспечивается оптимальная приработка соприкасающихся поверхностей деталей. Правильная обкатка максимально увеличивает срок службы мотоцикла.

Период обкатки нового мотоцикла составляет 1500 км.

1. В период обкатки не открывайте полностью дроссельную заслонку, обороты двигателя не должны превышать 6500 об/мин (отображаются на приборной панели). Скорость должна находиться в следующем диапазоне.

Первые 0–300 км обкатки:

не открывайте дроссельную заслонку более чем наполовину, скорость мотоцикла не должна превышать 50 км/ч.

300–600 км обкатки:

не открывайте дроссельную заслонку более чем на две трети, скорость мотоцикла не должна превышать 60 км/ч.

600–1500 км обкатки:

не открывайте дроссельную заслонку более чем на три четверти, скорость мотоцикла не должна превышать 70 км/ч.

2. Избегайте длительной работы двигателя на низких оборотах. Если двигатель работает на низких оборотах (с небольшой нагрузкой), это приведет к излишнему трению деталей и плохим результатам обкатки.

3. Правильно используйте все передачи. Не ездите все время на одних и тех же оборотах двигателя. Изменение оборотов двигателя позволяет приложить нагрузку ко всем деталям двигателя и сделать обкатку двигателя более эффективной.

4. Перед началом движения обеспечьте циркуляцию масла. После запуска горячего или холодного двигателя, дайте двигателю достаточное время поработать на холостом ходу. Это позволит смазать все важные детали двигателя, уменьшить износ, а также прогреть двигатель.

5. Обкатка новых шин. Шины также нуждаются в обкатке. На протяжении первых 160 км пробега на новых шинах постепенно увеличивайте угол наклона при поворотах, избегайте резких торможений, ускорений и крутых поворотов.

6. Обслуживание после обкатки. Выполните обслуживание нового мотоцикла после пробега более 1000 км, когда все детали уже приработались. В это время все детали следует отрегулировать должным образом.

⚠ Опасность:

Некачественная обкатка шин приведет к пробуксовке или потере управления. После установки новых шин соблюдайте особую осторожность, обкатывайте новые шины на протяжении 160 километров.

⚠ Внимание:

Если мотоцикл находится в плохом состоянии, его необходимо полностью обслужить ранее 1000 км пробега.

5.2. Проверка перед выездом

Для обеспечения безопасности движения перед каждой поездкой тщательно осмотрите мотоцикл. В случае обнаружения при осмотре неполадок устраните их до начала поездки.

Для проведения осмотра выполните следующие действия.

1. Проверьте уровень моторного масла в двигателе (см. стр. 22) и убедитесь в отсутствии утечек.
2. Проверьте, достаточно ли топлива.
3. Проверьте, достаточно ли охлаждающей жидкости в системе охлаждения и убедитесь в отсутствии утечек.
4. Проверьте передние и задние тормоза: свободный ход (5-10 мм для переднего тормоза и 10-20 мм для заднего) и плавность работы.
5. Проверьте переднюю и заднюю шины: давление воздуха, глубину износа протектора, наличие трещин (см. стр. 12).
6. Проверьте приводной ремень: достаточно ли натяжение, нет ли дефектов или повреждений.
7. Проверьте рукоятку дроссельной заслонки: свободный ход (2-6 мм), а также удобство управления при увеличении и снижении подачи топлива.
8. Проверьте фары и сигнальные огни: убедитесь в том, что фары, задние фонари, стоп-сигналы, сигналы поворота, индикаторы и клаксон находятся в рабочем состоянии.
9. Проверьте электролит аккумуляторной батареи, своевременно добавляйте дистиллированную воду (см. стр. 33).
10. Проверьте рулевой механизм, он должен быть устойчивым, свободно вращаться, не иметь люфта и осевого перемещения.

11. Проверьте рычаг сцепления: свободный ход (5-10 мм), плавность перемещения.

12. Болты и гайки крепления: передних и задних амортизаторов, рычагов подвески, осей переднего и заднего колес, подвески двигателя, системы рулевого управления, рукояток рулевого управления, переднего и заднего тормозов, сцепления, системы задней подвески, электрических компонентов и т. д.

⚠ Предостережение:

Начало движения без осмотра и надлежащего технического обслуживания создает угрозу безопасности. Осмотр и надлежащее техническое обслуживание мотоцикла перед поездкой устраняет угрозы безопасности.

5.3. Запуск мотоцикла (Рис. 12)

1. Поверните ключ зажигания во включенное положение, установите переключатель глушения двигателя в положение «↻».

2. Включите низкую или нейтральную передачу.

3. Полностью выжмите рычаг сцепления левой рукой (отключите сцепление, если не включена нейтральная передача).

4. Нажмите на кнопку запуска электростартером «🔌», при необходимости поверните рукоятку дроссельной заслонки и увеличьте соответствующим образом подачу топлива, чтобы запустить двигатель.

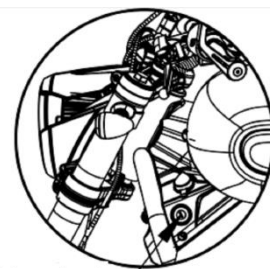

Замок зажигания

Рис. 12. Подготовка к запуску

⚠ Опасность:

1. Во избежание ошибок и опасностей, связанных с резким движением мотоцикла вперед во время запуска двигателя, включите нейтральную передачу и не открывайте дроссельную заслонку.

2. В отсутствие движения мотоцикла обороты двигателя не должны быть слишком высокими, а время остановки не должно быть слишком большим, это может привести к перегреву двигателя, повреждению внутренних компонентов и обесцвечиванию глушителя.

⚠ Опасность:

1. Если вы впервые садитесь за руль мотоцикла, рекомендуется найти свободную дорогу, чтобы попрактиковаться, пока не будут освоены методы управления и способы маневрирования мотоциклом.
2. Вождение одной рукой очень опасно, поэтому во время движения крепко держите руль обеими руками и управляйте мотоциклом, опираясь обеими ногами на педали. Независимо от ситуации не следует ехать на мотоцикле, оторвав обе руки от руля.
3. Перед поворотом снизьте скорость до безопасной.
4. Если дорожное покрытие влажное и скользкое, то сцепление с дорогой плохое, это приводит к снижению эффективности торможения и рулевого управления. Поэтому заранее снизьте скорость.
5. На выездах из туннелей, в долинах или при обгоне крупных автомобилей вероятен поперечный ветер. Будьте внимательны и осторожны, снижайте скорость.
6. Соблюдайте правила дорожного движения и ограничения скорости.

⚠ Внимание:

1. После запуска прогрейте двигатель 2-3 минуты перед выездом на дорогу. Если двигатель недостаточно прогрет, во время движения усиливается износ цилиндров, поршневых колец и коромысел.
2. Пользование кнопкой электростартера. При каждом запуске кнопку необходимо отпускать через 3-5 секунд, несоблюдение этого требования приведет к быстрому разряду и сокращению срока службы аккумулятора.
3. После запуска двигателя немедленно отпустите кнопку запуска электростартером. Запрещается держать кнопку запуска электростартером нажатой при работающем двигателе, это может привести к повреждению двигателя.
4. Убедитесь в том, что одинарная опора полностью убрана, во избежание помех при движении и потери управления при повороте налево.
5. После запуска или во время движения плавно увеличивайте подачу топлива (поворотом рукоятки дроссельной заслонки).
6. Не заводите мотоцикл в замкнутом пространстве во избежание отравления вследствие затрудненного рассеивания отработавших газов.
7. Если тяга сцепления вышла из строя, ее следует вовремя заменить.
8. Категорически запрещено запускать двигатель без выжатого сцепления, это может привести к повреждению деталей или создать опасную ситуацию.
9. Не заводите мотоцикл при недостатке топлива или масла.

5.4. Вождение мотоцикла



Рис.13. Положения селектора коробки передач



Рис. 14. Рычаг переключения передач

5.4.1. Переключение передач (Рис. 13 и 14)

Мотоцикл оснащен шестиступенчатой коробкой передач с постоянным зацеплением. Передачи ① и ② соответствуют низкой скорости движения, ③ и ④ — средней скорости, ⑤ и ⑥ — высокой скорости. Переключение передач осуществляется следующим образом.

1) Переключение с нейтральной на ① передачу: закройте дроссельную заслонку правой рукой, быстро нажмите рычаг сцепления левой рукой и нажмите на рычаг переключения передач левой ногой один раз. Включите ① передачу, постепенно отпускайте рычаг сцепления левой рукой и открывайте дроссельную заслонку правой рукой. Согласованные действия позволят мотоциклу плавно двигаться на ① передаче.

2) Переключение с ① на ② передачу. Закройте дроссельную заслонку правой рукой, быстро

нажмите рычаг сцепления левой рукой, поднимите рычаг переключения передач левой ногой и включите ② передачу. Постепенно отпускайте рычаг сцепления левой рукой, а правой рукой постепенно открывайте дроссельную заслонку. Хорошо согласованные действия позволят мотоциклу стабильно двигаться на ② передаче.

3) Способ переключения с ② передачи на ③, ④, ⑤ и ⑥ передачи такой же, как и при переключении с ① на ② передачу.

4) В нисходящем порядке передачи переключаются так же, как и с нейтральной на ① передачу.

⚠ Предостережение:

1. Запрещается переключать передачи, не закрыв дроссельную заслонку или не нажав рычаг сцепления. Это может привести к повреждению двигателя, коробки передач и стать причиной аварии.
2. При переключении передач, прежде чем отпустить рычаг сцепления, убедитесь в том, что рычаг переключения передач находится в нужном положении.
3. При переключении передач или нажатии на рычаг сцепления, сцепление выключается и мотоцикл движется по инерции. Поэтому сведите время переключения передач к минимуму.
4. Если при движении на высокой скорости внезапно переключиться на пониженную передачу или закрыть дроссельную заслонку, это приведет к снижению оборотов двигателя при том, что заднее колесо будет вращаться с высокой скоростью. Если в этой ситуации отпустить рычаг сцепления, трение накладок включившегося сцепления приведет к торможению заднего колеса, это может стать причиной потери управления и аварии. Поэтому при переключении с высокой передачи на пониженную сначала снизьте скорость, затем переключите передачи.
5. Не используйте низкие передачи для движения на высокой скорости или высокие передачи для движения на низкой скорости, это приведет к повреждению двигателя.
6. Прежде, чем ускориться переключитесь на повышенную передачу, чтобы двигатель работал в нормальном диапазоне оборотов. Обороты двигателя не должны быть слишком высокими ни на одной передаче.

⚠ Внимание:

1. Перед переключением на низшую передачу снизьте скорость мотоцикла или увеличьте обороты двигателя. Перед переключением на высшую передачу увеличьте скорость мотоцикла или уменьшите обороты двигателя. Это предотвратит ненужный износ деталей коробки передач и задней шины.
2. Находясь на нейтральной передаче, и когда горит ее индикатор, все еще необходимо медленно отпускать рычаг сцепления, чтобы убедиться в том, что коробка передач действительно находится в нейтральном положении.

5.4.2 Вождение на подъемах и на поворотах

- 1) При движении вверх по склону на слишком высокой передаче мотоцикл замедляется и возникает недостаток мощности. Поэтому перед началом подъема переключитесь на пониженную передачу.
- 2) При движении вниз по склону перейдите на пониженную передачу. Непрерывное торможение передним и задним тормозами в течение длительного времени может привести к перегреву тормозов и к снижению эффективности торможения, это опасно.
- 3) При движении вниз по склону не выключайте зажигание и переключатель глушения двигателя, это сократит срок службы катализатора, находящегося в глушителе.
- 4) Перед поворотом сначала задействуйте тормоза, чтобы снизить скорость мотоцикла, а затем понизьте передачу. В противном случае слишком высокая скорость и торможение на повороте могут привести к аварии.



Рис. 15. Педадь заднего тормоза

5.4.3. Торможение (Рис. 15)

- 1) Когда нужно снизить скорость, используйте передний и задний тормоза одновременно. (Плавно нажимайте рычаг переднего тормоза правой рукой и плавно нажимайте на педадь заднего тормоза правой ногой, чтобы избежать блокирования переднего и заднего колес). Избегайте слишком резкого снижения скорости, это может привести к пробуксовке сцепления.
- 2) В аварийных ситуациях просто выключите

зажигание и одновременно задействуйте передний и задний тормоза для остановки.

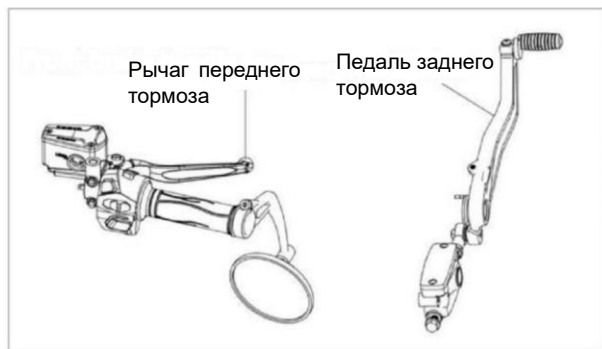
3) Старайтесь избегать резкого торможения. Резкое торможение может привести к внезапной остановке переднего и заднего колес, это затруднит управление мотоциклом.

4) Избегайте резкого ускорения, резкого торможения и крутых поворотов на дорогах со скользкой или мягкой поверхностью. Не допускайте бокового скольжения мотоцикла, затрудняющего управление.

5.4.4. Парковка

1) Постепенно закрывайте дроссельную заслонку до тех пор, пока она не будет полностью закрыта.

2) Одновременно медленно нажмите рычаг переднего тормоза правой рукой и медленно нажмите правой ногой на педадь заднего тормоза, чтобы не использовать передний и задний тормоза по отдельности.

3) Когда скорость мотоцикла снизится, понизьте передачу.

4) Нажмите рычаг сцепления, включите нейтральную передачу, затем полностью остановитесь. После включения нейтральной передачи на панели приборов загорится индикатор нейтральной передачи.

5) Если необходимо припарковаться на пологом склоне на боковой опоре, переключитесь на низшую передачу и ориентируйте переднюю часть мотоцикла в сторону подъема, чтобы избежать опрокидывания (при последующем начале движения включите нейтральную передачу).

6) Выключите зажигание. В экстренных случаях двигатель можно выключить, непосредственно выключив зажигание.

7) Заблокируйте рулевой механизм и извлеките ключ во избежание кражи.

⚠ Опасность:

1. Чем выше скорость мотоцикла, тем больше его тормозной путь. Поэтому соблюдайте безопасную дистанцию, чтобы предотвратить столкновение (частое торможение только задним тормозом ускоряет износ тормозной системы, при этом тормозной путь становится больше).

2. Использование только переднего или только заднего тормоза может привести к пробуксовке и потере управления. Будьте осторожны при торможении на скользкой дороге и при смене полосы движения. Экстренное торможение на неровной или гладкой дороге может привести к потере управления мотоциклом.

6. Техническое обслуживание и уход

6.1. Таблица технического обслуживания

Следует регулярно выполнять техническое обслуживание мотоцикла обслуживание в соответствии со сроками и пробегом, указанными в таблице 4. Перед проведением технического обслуживания очистите мотоцикл.

Таблица 4

Частота обслуживания Объекты обслуживания	Интервал между обслуживаниями	Показания одометра, км (см. примечание ②)				Примечание
		1000 км	4000 км	8000 км	12 000 км	
★ Топливный бак и топливopровод		Своевременно ремонтируйте или заменяйте поврежденные или изношенные детали				Перед использованием
★ Дроссельная заслонка						Перед использованием
★ Охлаждающая жидкость		Заменяйте раз в 2 года				Проверьте перед поездкой
Сменный элемент воздушного фильтра	Примечание ①	Каждые 40 часов или 1000 км/л; каждые 80 часов или 2000 км/С; каждые 20000 км/Р				
Свеча зажигания		Каждые 2000 км или 80 часов/л; каждые 6000 км/Р				
Моторное масло	У нового мотоцикла первый раз замените через 1000 км пробега, второй раз замените через 2000 км пробега, третий раз замените через 3000 км пробега, затем заменяйте приблизительно через каждые 4000 км пробега					
Сменный элемент масляного фильтра	У нового мотоцикла первый раз замените через 1000 км пробега, второй раз замените через 2000 км пробега, третий раз замените через 3000 км пробега, затем заменяйте приблизительно через каждые 4000 км пробега					
Цепь/звездочка	Примечание ①	Выполняйте I и L каждые 500 км				
★ Фрикционная колодка тормоза		Выполняйте I и, при необходимости, R каждые 1000 км.				
★★ Тормозная жидкость		Заменяйте раз в два года				
★★ Передний и задний тормозные механизмы	Примечание ③					Перед использованием
★ Переключатель						Перед использованием
★ Световые приборы и клаксон						Перед использованием
★ Аккумуляторная батарея	Раз в месяц					
Предохранители						
Соединительные линии						
★★ Зазоры клапанов	Примечание ③	Первоначально через 20 часов или 200 км/л; затем каждые 2000 км или 80 часов/л				
★ Сцепление		Каждые 2000 км или 80 часов/л				Перед

						использованием
★ Система подвески		I	I	I	I	
★ Затяжка болтов и гаек		I	I	I	I	Перед использованием
★ Колеса		I	I	I	I	Перед использованием
★★ Подшипник рулевого управления (упорный подшипник рулевой колонки)	Примечание ③	I	I	I	I	
★★ Обслуживание двигателя	Примечание ③	I	I	I	I	

Символы в приведенной выше таблице: "I" — своевременная проверка, очистка, регулировка, смазка или замена; "C" — очистка; "R" — замена; "L" — смазка.

Элементы, обозначенные символом ★, не подлежат самостоятельному техническому обслуживанию. Для проведения технического обслуживания обратитесь в специализированный сервисный центр BENDA.

Техническое обслуживание элементов, обозначенных символом ★, производится персоналом специализированного сервисного центра BENDA. Однако при наличии специальных инструментов, запасных частей и возможностей для ремонта эти элементы можно также ремонтировать и обслуживать самостоятельно.

Позиции, обозначенные символом ★★, для обеспечения безопасности, должны выполняться только персоналом специализированного сервисного центра BENDA.

Примечание ① означает: при движении по запыленным участкам интервалы между очисткой следует сократить.

Примечание ② означает что, когда показания одометра превышают наибольшее указанное в таблице значение, цикл обслуживания и ремонта должен соответствовать пробегу, указанному в таблице.

Примечание ③ означает что, техническое обслуживание и регулировка могут выполняться только персоналом специализированных сервисных центров BENDA.

6.2. Проверка, подбор и замена моторного масла

Моторное масло в двигателе служит для снижения трения, повышения герметичности, охлаждения и очистки деталей, а также для предотвращения ржавчины.

Если качество моторного масла низкое, время его использования слишком велико или количество масла недостаточно, это ускорит износ деталей двигателя и сократит срок его службы, приведет к слишком высокой температуре двигателя, износу или выгоранию сцепления, потере мощности, аномальному шуму, возгоранию масла и т. д.



Рис. 16. Проверка уровня моторного масла

[Проверка] (Рис. 16)

Перед каждой поездкой проверьте уровень моторного масла и наличие масла через смотровое окно в правой крышке картера.

Запустите двигатель и дайте ему поработать в течение 3 минут, выключите двигатель и подождите 3 минуты. Припаркуйте мотоцикл на ровной поверхности так, чтобы он был перпендикулярен поверхности дороги. При этом уровень масла должен находиться между верхней и нижней метками на масляном щупе.

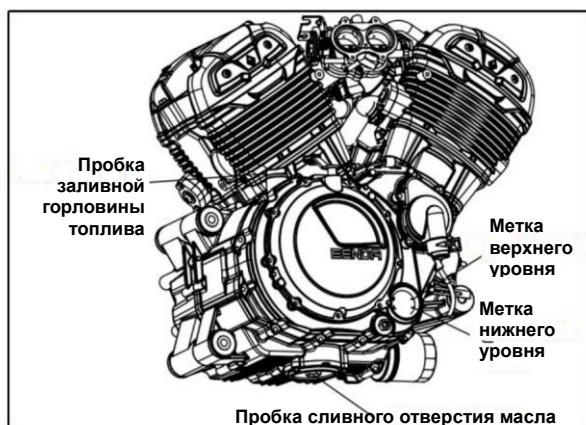
Если масла недостаточно, откройте пробку

маслоналивной горловины и долейте соответствующее количество масла. После установки пробки маслоналивной горловины проверьте, нет ли утечек.

[Подбор] (Рис. 17)



Рис.17 Подбор моторного масла

Марка моторного масла: SAE 15W-40

Требования к качеству моторного масла: класс SG или выше

Использование высококачественного

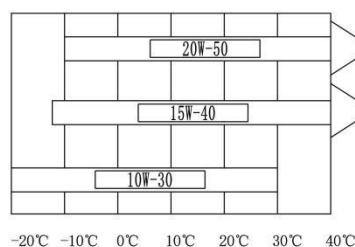
масла для четырехтактных двигателей продлит срок службы двигателя.

Выберите масло в соответствии с рисунком 17 и сравните его с температурой в вашем регионе.

При повышении температуры замените масло на масло с высокой

вязкостью, например на SAE15W-50.

При понижении температуры замените масло на масло с низкой вязкостью, например на SAE10W-30.

[Замена]

У нового мотоцикла первый раз замените масло через 1000 км пробега, второй раз через 2000 км пробега, третий раз через 3000 км пробега, затем заменяйте масло через каждые 4000 км пробега.

1. Дайте двигателю поработать в течение 3 минут, выключите его и подставьте емкость для сбора масла под болт слива моторного масла.

2. Через 3 минуты слейте моторное масло из двигателя (будьте осторожны, чтобы не обжечься о двигатель или смазочное масло). Отверните болт для слива масла, ослабьте гайку и снимите крышку фильтра, пружину, фильтрующий элемент и т. д.

3. После слива масла тщательно очистите сливной болт и крышку фильтра, замените фильтрующий элемент и проверьте целостность уплотнительного кольца. Если кольцо повреждено, замените его новым. Затем установите фильтрующий элемент, пружину, уплотнительное кольцо и крышку фильтра.

4. Залейте приблизительно 2,6 л нового моторного масла через маслоналивное отверстие. При замене фильтрующего элемента необходимо залить 2,8 л нового моторного масла. Проверьте и убедитесь в отсутствии утечки масла, затем установите пробку маслоналивного отверстия.

5. Запустите двигатель и дайте ему поработать на разных оборотах в течение 3 минут. Во время работы двигателя проверяйте герметичность деталей, которые были демонтированы. Выключите двигатель и

Класс SG	SAE10W-30
	SAE15W-40
	SAE20W-50

подождите 3 минуты. Если при выключенном двигателе уровень масла находится ниже отметки на смотровом окне, долейте необходимое количество моторного масла. Еще раз убедитесь в отсутствии утечек.

⚠ Предостережение:

1. Использование некачественного моторного масла серьезно снизит мощность и срок службы двигателя.
2. Если масло не заменять в течение слишком длительного времени, это может привести к порче масла, чрезмерному износу двигателя и узлов.
3. Недостаток масла приведет к серьезному повреждению двигателя.

Частые причины ухудшения качества моторного масла

1. Слишком высокая температура моторного масла ведет к самопроизвольному ухудшению его качества.
2. Смешивание масел разных марок приводит к ухудшению качества масла.
3. Увеличивается количество металлической стружки, образующейся при трении деталей.
4. В емкости с маслом много пыли и примесей.
5. Зазор между поршнем и цилиндром слишком велик и может вызвать утечку выхлопных газов, а при сгорании топлива образуется углеродный нагар.

⚠ Опасность:

1. Отводящие трубы моторного масла и глушитель имеют высокую температуру, прикосновение к ним может привести к ожогам. Прежде чем сливать старое масло, подождите, пока сливной болт и выхлопная труба остынут.
2. Случайное проглатывание детьми и домашними животными моторного масла может привести к вреду для здоровья. Повторяем: длительное воздействие моторного масла может привести к раку кожи. Кратковременное воздействие масла может вызвать раздражение кожи. Не подпускайте детей и домашних животных к моторному маслу. Чтобы уменьшить раздражение кожи, при замене масла надевайте одежду с длинными рукавами и защитные перчатки (например, перчатки, используемые при стирке одежды). Если моторное масло попало на кожу, тщательно смойте его водой с мылом. Постирайте одежду и ткани, загрязненные моторным маслом.

⚠ Внимание:

Утилизируйте слитое моторное масло надлежащим образом, не выливайте его в мусорный бак или на землю, чтобы избежать загрязнения окружающей среды. Рекомендуется собирать отработанное масло в герметичные контейнеры и отправлять его в местный центр переработки.

⚠ Предостережение:

Использование моторного масла, отличного от рекомендованного, может привести к повреждению двигателя.

6.3. Выбор и замена свечей зажигания (Рис.18)



Тип: CR9EH-9 (NGK)

Втулка свечи зажигания с противоположной стороны: 16 мм

[Проверка и замена]

1. Заменяйте свечи зажигания приблизительно через каждые 6000 км пробега.
2. Снимите колпачок свечи зажигания, удалите окружающую грязь, используйте торцевой ключ для свечи зажигания из сумки с инструментами, чтобы снять свечу зажигания, и используйте проволочную щетку для удаления нагара и грязи со свечи зажигания.
3. Проверьте, не повреждена ли свеча зажигания, не увеличился ли зазор между электродами, и не повреждена ли прокладка. Замените поврежденную прокладку.
4. Проверьте зазор между электродами высокоточным щупом, в норме зазор между электродами составляет 0,8–0,9 мм.
5. При установке свечи зажигания сначала от руки вверните свечу зажигания в резьбовое отверстие, затем затяните ее торцевым ключом для свечей зажигания.

⚠ Предостережение:

1. В отверстие для установки свечи зажигания может попасть грязь и повредить двигатель. После извлечения свечи зажигания необходимо чем-нибудь закрыть отверстие для установки свечи.
2. Если цвет электрода свечи зажигания отличается от нормального, свечу нужно заменить новой той же марки. Свечи зажигания разных марок имеют разные диапазоны значений калильного числа, что может привести к серьезным повреждениям двигателя. Ущерб, возникший по этой причине, не подлежит возмещению.
3. Чрезмерный момент затяжки или нарушение резьбы при установке свечей зажигания может привести к серьезному повреждению головки блока цилиндров двигателя. Аккуратно устанавливайте свечи зажигания вручную.

6.4. Разборка и очистка воздушного фильтра

[Очистка или замена]

1. Регулярно проводите техническое обслуживание фильтрующего элемента воздушного фильтра. Осматривайте, очищайте и регулируйте фильтрующий элемент через каждые 40 часов или 1000 км пробега, очищайте воздушный фильтр через каждые 80 часов или 2000 км пробега, заменяйте фильтрующий элемент новым через каждые 5000 км пробега.
2. Если мотоцикл эксплуатируется в загрязненной, влажной или пыльной среде, цикл очистки или замены фильтрующего элемента следует сократить.
3. Если фильтрующий элемент слишком загрязнен, в него попала вода или он поврежден, его необходимо заменить новым, в противном случае увеличится сопротивление на впуске, снизится мощность двигателя и возрастет расход топлива. Поддержание чистоты воздушного фильтра позволяет повысить эффективность работы двигателя и продлить срок его службы.
4. На этом мотоцикле установлен бумажный фильтрующий элемент. При очистке можно слегка постучать им о поверхность, чтобы стряхнуть большую часть пыли. Если в наличии есть воздушный

насос, можно продуть элемент изнутри наружу, чтобы выдуть пыль. Если бумага фильтра запылилась или намочила от масла, воды и т. д., фильтрующий элемент необходимо заменить новым.

5. Во время планового технического обслуживания снимите трубку для сбора масла и слейте скопившееся внутри отработанное масло. Трубка для сбора масла расположена под воздушным фильтром.

[Разборка и сборка] (Рис. 19)

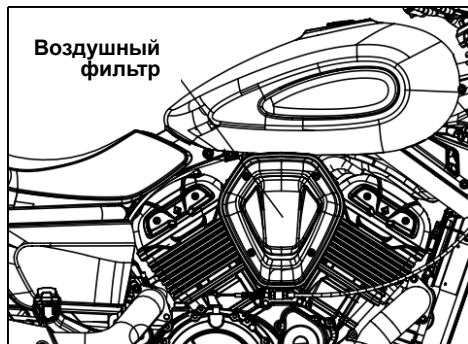

1. Отверните 4 винта боковой крышки воздушного фильтра и отверните крепежные винты фильтрующего элемента. Снимите фильтрующий элемент.

2. Сборка: действуйте в порядке, обратном вышеописанному порядку разборки.

Рис. 19. Расположение воздушного фильтра

⚠ Предостережение:

1. Запуск двигателя без установленного фильтра очень опасен. Если фильтрующий элемент не установлен должным образом, то пламя из двигателя будет попадать во впускную камеру воздушного фильтра, также будет засасываться грязь внутрь двигателя, что приведет к серьезному износу двигателя. Запрещается запускать и эксплуатировать двигатель без установленного фильтрующего элемента.

2. При мойке мотоцикла не допускайте попадания воды внутрь воздушного фильтра.

3. Если фильтрующий элемент поврежден, его необходимо заменить новым. При очистке воздушного фильтра убедитесь в отсутствии повреждений фильтрующего элемента.

4. Если фильтрующий элемент расположен неправильно, пыль проходит мимо фильтрующего элемента, попадает в двигатель и повреждает его. Убедитесь в том, что фильтрующий элемент установлен правильно и надежно герметизирован.

6.5. Проверка и регулировка рукоятки дроссельной заслонки



Рис. 20

[Проверка] (Рис. 20)

1. Проверьте, нормально ли поворачивается передняя часть мотоцикла из крайнего левого положения в крайнее правое, и убедитесь в том, что упор в крайних положениях надежен.

2. Проверьте, плавно ли поворачивается рукоятка дроссельной заслонки от полностью открытого до полностью закрытого положения. Убедитесь в том, что она автоматически возвращается в исходное положение при отпускании.

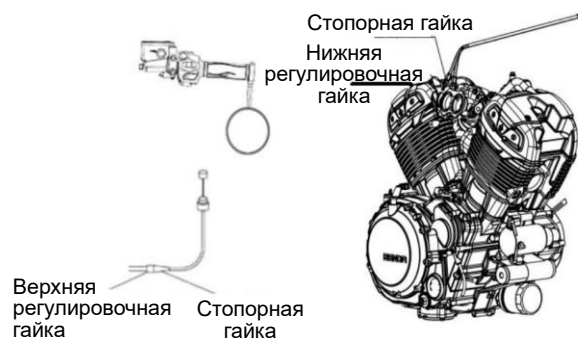
3. Проверьте, является ли трос дроссельной заслонки гибким и находится ли он в хорошем состоянии

[Регулировка]

1. Свободный ход рукоятки дроссельной заслонки должен составлять 2-6 мм.
2. Верхний регулировочный винт можно точно настроить, а нижний регулировочный винт (соединение между дроссельной заслонкой и ее тросом) можно отрегулировать на определенный ход.
3. Для точной регулировки сначала ослабьте контргайку на трубке верхнего регулировочного винта, а затем поверните трубку верхнего регулировочного винта.
4. При большем диапазоне регулировки ослабьте крепежную гайку и отрегулируйте свободный ход до 2-6 мм.
5. Трос дроссельной заслонки следует регулярно смазывать, чтобы уменьшить его износ. Не перегибайте трос дроссельной заслонки.

⚠ Опасность:

1. Если трос дроссельной заслонки проложен неправильно, его необходимо переустановить правильно.
2. Если трос дроссельной заслонки перекручен, застрял или не может вернуться в исходное положение, его следует заменить.
3. После завершения регулировки свободного хода троса дроссельной заслонки убедитесь в том, что рукоятка дроссельной заслонки автоматически возвращается в исходное положение и обороты холостого хода не увеличиваются. После выполнения одновременной регулировки не должно наблюдаться увеличения оборотов холостого хода двигателя при повороте передней части мотоцикла.

[Корпус дроссельной заслонки]

Ограничительный винт дроссельной заслонки на ее корпусе точно установлен, запрещается регулировать его самостоятельно. Проверьте, стабильны ли обороты холостого хода мотоцикла (после того, как двигатель полностью прогреется, обороты холостого хода двигателя должны находиться в пределах 1350–1650 об/мин). Если обороты холостого хода нестабильны, обратитесь для проверки и регулировки к специалистам отдела технического обслуживания нашей компании.

6.6 Регулировка сцепления



Рис. 21

Свободный ход рычага сцепления составляет 5-10 мм.

Назначение сцепления (Рис. 21)

1. Обеспечивает плавное и аккуратное сопряжение коленчатого вала двигателя с коробкой передач для плавного начала движения мотоцикла.
2. Обеспечивает быстрое и полное отсоединение коленчатого вала двигателя от коробки передач, чтобы мотоцикл не испытывал ударов при переключении передач.
3. Предотвращает повреждение коробки и передач из-за чрезмерной нагрузки.

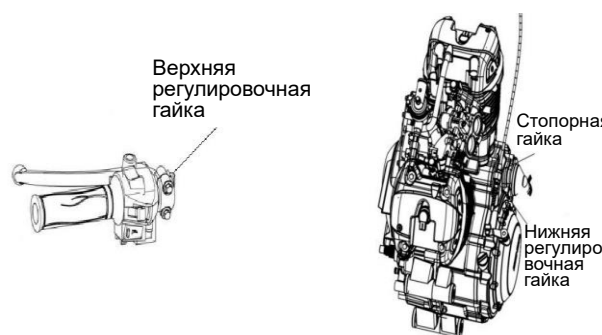
7. Проверка и регулировка натяжения ремня



Рис.22

Тип: 1881-H11M-30 мм

[Осмотр] (Рис. 22)

Перед каждым выездом проверяйте исправность ременного привода. При обнаружении дефектов или повреждений немедленно устраните их. При необходимости замените детали привода, которые следует приобретать только у авторизованных дилеров. Дилер может найти любые признаки износа и заменить необходимые детали. При необходимости

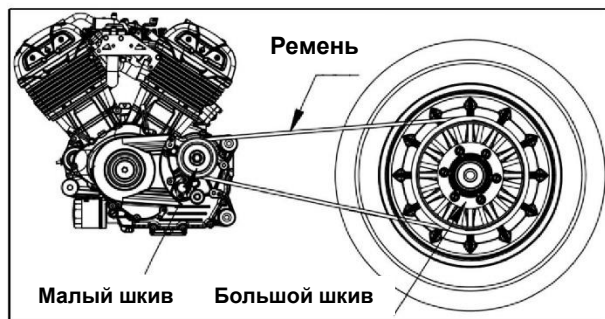
доставьте мотоцикл к дилеру для проверки.

[Регулировка]

Для проверки натяжения ремня необходимы профессиональные инструменты. При необходимости проверить или отрегулировать натяжение ремня обратитесь к дилеру, не выполняйте регулировку самостоятельно.

[Замена]

1. С помощью инструментов снимите большую и малую звездочки.
2. Установите большой шкив, малый шкив и приводной ремень в порядке, обратном порядку разборки, и отрегулируйте провисание цепи.
3. Во время установки и регулировки ремня помните, что неправильное обращение с ремнем может привести к разрыву корда.

Это приведет к потере прочности и разрыву ремня, что может стать причиной аварии.

- Не допускайте перекручивания, сгибания, скручивания, образования петель или переворачивания ремня, также не допускайте биений ремня.
- Во время установки не поднимайте ремень с помощью звездочки.
- Не используйте инструменты с острыми краями, чтобы не повредить ремень.
- Не смазывайте ремень маслом.
- Не пытайтесь разъединить или отремонтировать ремень.

8. Антиблокировочная тормозная система ABS

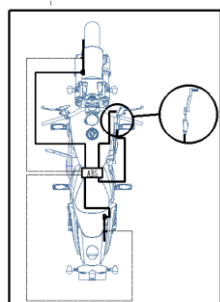

8.1 Принцип работы системы ABS

Система ABS состоит из гидравлического блока, блока управления ABS и насоса возврата масла, которые установлены под сиденьем. На переднем и заднем колесах установлены два датчика скорости вращения колеса.

ABS работает по двум независимым тормозным контурам (передний и задний тормоза). В штатном режиме работы тормозная система работает так же, как и обычная тормозная система без ABS. Только когда блок управления ABS распознает,

что колесо имеет тенденцию к блокировке, ABS начинает работать, регулируя тормозное усилие. Этот

процесс регулировки можно почувствовать по легким толчкам рычага переднего тормоза или педали тормоза.

После включения зажигания индикатор системы ABS загорается и гаснет после запуска двигателя. Если индикатор системы ABS не гаснет после запуска двигателя или загорается во время движения, это свидетельствует о неисправности в системе ABS. В этом случае систему ABS нельзя снова активировать. При торможении колеса могут заблокироваться. Сама тормозная система продолжает работать, выходит из строя только система ABS.

⚠ Предостережение:

- 1. Только при выключенной системе ABS заднее колесо можно поворачивать при зажатом переднем тормозе.**
- 2. Модификации, такие как укорочение или удлинение хода демпфирования, использование обода колеса другого диаметра, других шин, неправильное давление в шинах, неоригинальные тормозные колодки и т. д., могут помешать работе системы ABS. Оптимальную работу системы ABS можно гарантировать только при использовании в тормозной системе запасных частей и шин, рекомендованных компанией Benda Motors.**
- 3. Выполняйте техническое обслуживание и ремонт по мере необходимости.**

8.2 Включение и выключение системы ABS

Система ABS по умолчанию включена. Нажмите и удерживайте 3 секунды выключатель системы ABS, предупредительный индикатор начнет мигать с периодом 400 мс. Чтобы выключить систему ABS, в течение 5 секунд отпустите выключатель. Когда система ABS выключена, предупредительный индикатор системы ABS на приборной панели мигает с периодом 1200 мс. Когда система ABS включена, предупредительный индикатор при отсутствии неисправностей автоматически гаснет.

⚠ Предостережение:

- 1. Включение системы ABS обеспечивает максимальную защиту мотоциклистов при экстренном торможении.**
- 2. Не отключайте систему ABS во время езды на мотоцикле.**
- 3. Наша компания не несет ответственности за последствия, вызванные отключением системы ABS во время езды.**
- 4. После выключения системы ABS выключите и включите выключатель зажигания, система ABS снова включится.**

9. Проверка и регулировка переднего тормоза

[Проверка] (Рис. 24)



Рис. 24. Проверка переднего тормоза

- Измерьте свободный ход рычага переднего тормоза: 5-10 мм.
- Измерьте толщину переднего тормозного диска и тормозной фрикционной колодки.
- Проверьте уровень тормозной жидкости в бачке. Проверьте, в порядке ли тормозной суппорт и тормозные шланги.

Убедитесь в том, что бачок с тормозной жидкостью не имеет утечек и трещин. Проверьте износ тормозных дисков.

- Если при нажатии на рычаг тормоза ощущается недостаточное давление на рычаг, значит в тормозной системе имеется воздух. Для нормальной работы тормозной системы необходимо полностью удалить из нее воздух, в противном случае эффективность тормозной системы снизится или произойдет ее отказ. Эти работы должны быть выполнены в сервисном центре BENDA.

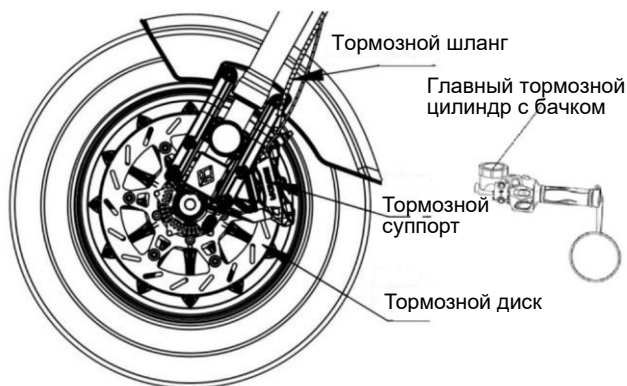
⚠ Предостережение:

1. Следует добавлять тормозную жидкость не на нефтяной основе класса DOT3 или DOT4; разные сорта нельзя смешивать.
2. Тормозная жидкость обладает сильной коррозионной активностью и не должна попадать на поверхность окрашенных или пластиковых деталей. При случайном проглатывании вызовите рвоту, при попадании в глаза или на кожу немедленно промойте их большим количеством воды и обратитесь за медицинской помощью.
3. Гидравлические дисковые тормоза работают под высоким давлением. В целях обеспечения безопасности не превышайте интервал между заменами тормозных фрикционных колодок и тормозной жидкости, указанный в графике технического обслуживания.
4. Ремонт гидравлической дисковой тормозной системы должны выполнять профессиональные техники.

⚠ Внимание:

Тормозная система является чрезвычайно важным компонентом обеспечения безопасности водителя, ее следует часто проверять и регулировать.

После замены тормозного диска или тормозных колодок не начинайте движение сразу же. Сначала несколько раз нажмите на рычаг переднего тормоза, чтобы тормозной диск и суппорт вошли в зацепление.

9.1. Проверка переднего тормозного диска



Рис.25. Проверка переднего тормозного диска

Тормозной диск постепенно изнашивается при длительном использовании, поэтому необходимо проверять толщину тормозного диска в нескольких его точках. Также проверяйте его внешний вид, чтобы убедиться, что тормозной диск не поврежден, не треснул или не деформирован.

Если толщина тормозного диска меньше указанного значения, замените тормозной диск.

Если тормозной диск поврежден, треснул или деформирован, замените тормозной диск.

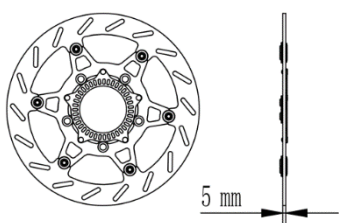
Предельный износ тормозного диска	
Передний	3 мм
Задний	3 мм

⚠ Предостережение:

Износ тормозного диска уменьшит его толщину в пределах контактной поверхности тормозной фрикционной колодки, что снизит эффективность торможения и поставит под угрозу безопасность вождения. При появлении повреждений, трещин или деформации тормозной диск следует немедленно заменить.

Когда тормозной диск изношен до предельной толщины 4 мм, его необходимо заменить. Снимите суппорты переднего тормоза и переднее колесо, затем замените тормозной диск.

9.2. Проверка тормозных колодок переднего тормоза



Проверьте минимальную толщину тормозных колодок (A).

Минимальная толщина A = 1,5 мм.

Если толщина меньше минимальной, своевременно замените фрикционную колодку. Если на фрикционной колодке обнаружены повреждения или трещины, своевременно замените фрикционную колодку.

Рис. 26. Проверка фрикционных колодок переднего тормоза

⚠ Внимание:

В результате торможения мотоцикла фрикционные колодки постепенно изнашиваются. Эффективность торможения будет постепенно снижаться. Для обеспечения безопасности регулярно проверяйте и своевременно заменяйте фрикционные колодки. Если вы не знаете параметров фрикционной колодки или не можете заменить ее самостоятельно, обратитесь в специализированный пункт послепродажного обслуживания BENDA.

9.3. Проверка уровня тормозной жидкости в системе переднего тормоза



Рис. 27. Проверка уровня тормозной жидкости переднего тормоза

Разместите мотоцикл так, чтобы уровень тормозной жидкости в бачке находился в горизонтальном положении, и проверьте уровень тормозной жидкости через смотровое окно для проверки уровня жидкости.

Если уровень тормозной жидкости ниже отметки, долейте тормозную жидкость.

10. Проверка и регулировка заднего тормоза



Рис.28

[Проверка] (Рис. 28)

- Измерьте свободный ход педали заднего тормоза, он должен составлять 10-20 мм.
- Измерьте толщину заднего тормозного диска и тормозной фрикционной колодки.
- Проверьте уровень тормозной жидкости в бачке. Проверьте, в норме ли тормозной суппорт.
- Проверьте, нет ли утечки тормозной жидкости или трещин в тормозной трубке и бачке для тормозной жидкости. Проверьте износ тормозного диска.

Если при нажатии на педаль тормоза ощущается недостаточное давление на педаль, значит в тормозной системе имеется воздух. Для нормальной работы тормозной системы необходимо полностью удалить из нее воздух, в противном случае эффективность тормозной системы снизится или произойдет ее отказ. Этот ремонт должны выполнить профессиональные техники обслуживающей организации.

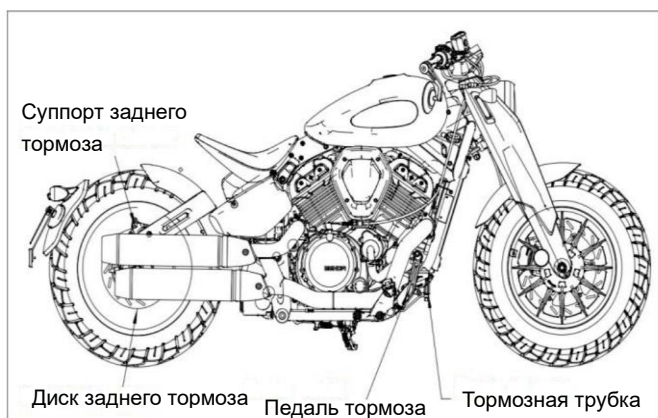
10.1. Проверка диска заднего тормоза



Рис. 29. Проверка заднего тормозного диска

Тормозной диск постепенно изнашивается при длительном использовании, поэтому необходимо проверять толщину тормозного диска в нескольких его точках. Также проверяйте его внешний вид, чтобы убедиться, что тормозной диск не поврежден, не треснул или не деформирован.

Если толщина тормозного диска меньше указанного значения, замените тормозной диск.

Если тормозной диск поврежден, треснул или деформирован, замените тормозной диск.

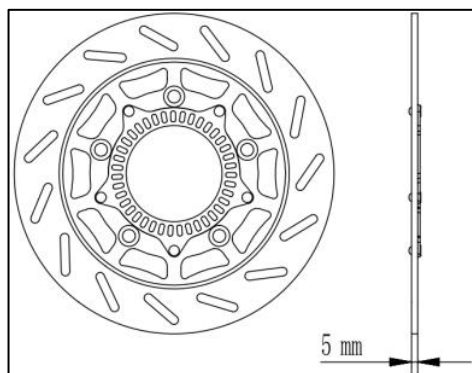
Предельный износ тормозного диска	
Передний	3 мм
Задний	3 мм

⚠ Предостережение:

Износ тормозного диска приводит к уменьшению толщины тормозного диска в зоне контакта с фрикционными колодками и к снижению эффективности торможения, это опасно. При появлении повреждений, трещин и деформации немедленно замените тормозной диск. Снимите суппорт заднего тормоза и заднее колесо, затем замените тормозной диск.

10.2. Проверка тормозных колодок заднего тормоза



Проверьте минимальную толщину фрикционной колодки тормоза (A).

Минимальная толщина тормозной фрикционной колодки $A = 1,5$ мм.

Если толщина меньше минимальной, своевременно замените фрикционную колодку.

Если на фрикционной колодке обнаружены повреждения или трещины, своевременно замените фрикционную колодку.

Рис. 30. Проверка заднего тормозного диска

⚠ Внимание:

В результате торможения мотоцикла фрикционные колодки постепенно изнашиваются. Эффективность торможения будет постепенно снижаться. Для обеспечения безопасности регулярно проверяйте и своевременно заменяйте фрикционные колодки. Если вы не знаете параметров фрикционной колодки или не можете заменить ее самостоятельно, обратитесь в специализированный пункт послепродажного обслуживания BENDA.

10.3. Проверка уровня тормозной жидкости заднего тормоза



Разместите мотоцикл так, чтобы уровень тормозной жидкости в бачке находился в горизонтальном положении, и проверьте уровень тормозной жидкости через смотровое окно для проверки уровня жидкости.

При снижении уровня тормозной жидкости ниже отметки своевременно долийте тормозную жидкость.

Рис. 31. Проверка уровня тормозной жидкости заднего тормоза

⚠ Предостережение:

Если уровень тормозной жидкости опустился ниже отметки, значит тормозная система не герметична, либо полностью изношены тормозные фрикционные колодки. Проверьте тормозную систему, до этого не продолжайте эксплуатацию мотоцикла. Для ремонта обратитесь в специализированный пункт послепродажного обслуживания BENDA.

Длительное использование тормозной жидкости может привести к снижению эффективности торможения. Своевременно заменяйте тормозную жидкость.

11. Обслуживание аккумулятора

[Модель]

Тип: MG14ZS-C

Емкость: 12 В, 11,2 А*ч

Стандартная зарядка: 1–1,5 А × 6–8 ч

[Снятие и установка аккумулятора] (Рис. 32)

Снятие

1. Откройте замок сиденья и снимите сиденье.
2. Откройте крышку аккумуляторного отсека.
3. Снимите кронштейн блока ECU.
4. Сначала снимите отрицательный провод (-).
5. Затем снимите положительный провод (+).
6. Извлеките аккумулятор.



Рис.32

[Установка]

1. Установка аккумулятора производится в порядке, обратном порядку снятия.
2. Сначала установите положительный провод (+), затем отрицательный провод (-).

Контакт на клемме не должен быть ослаблен, положительный и отрицательный полюса нельзя менять местами. Обратное подключение может привести к повреждению электрических компонентов.

[Зарядка аккумулятора]

1. Снимите сиденье.
2. Снимите стяжку аккумулятора, отсоедините положительный и отрицательный провода и извлеките аккумулятор.
3. Подсоедините провода зарядного устройства и убедитесь в том, что зарядный ток составляет 1/10 (А) от емкости аккумулятора. Например, при зарядке аккумулятора емкостью 10 А*ч ток зарядки должен составлять 1 А.
4. За подробными инструкциями по зарядному устройству обратитесь к дилеру.

[Проверка и техническое обслуживание аккумулятора]

1. При частом использовании мотоцикла его система зарядки автоматически поддерживает заряд аккумулятора. Если вы пользуетесь мотоциклом время от времени или используете его непродолжительное время, аккумулятор может разрядиться. Аккумуляторная батарея саморазряжается, причем скорость саморазряда зависит от типа батареи и температуры окружающей среды.

2. Если мотоцикл не используется длительное время, аккумулятор необходимо снять и после зарядки поместить на хранение, регулярно подзаряжая.
3. Положительную (+) и отрицательную (–) клеммы аккумулятора следует регулярно очищать.
4. При замене аккумулятора следует использовать аккумулятор того же типа и с теми же параметрами.

⚠ Опасность:

1. Клеммы аккумулятора, контакты и сопутствующие компоненты содержат свинец или его соединения. Если свинец или его соединения попадут в кровеносную систему, это нанесет вред здоровью. При попадании загрязнений их необходимо незамедлительно очистить.
2. Храните аккумулятор в недоступном для детей месте.
3. Аккумуляторы содержат токсичные вещества, такие как серная кислота и свинец. Эти вещества вредны для людей и загрязняют окружающую среду. Использованные аккумуляторы должны быть утилизированы или переработаны в соответствии с местными законодательными нормами. Их нельзя выбрасывать, как обычный бытовой мусор.

⚠ Внимание:

1. Перезарядка или недозарядка аккумулятора может сократить срок его службы. Не допускайте перезарядки или недозарядки аккумулятора.
2. Если мотоцикл используется редко, нужно еженедельно проверять напряжение аккумуляторной батареи вольтметром. Если напряжение аккумулятора ниже 12,8 В, для его зарядки необходимо использовать зарядное устройство.
3. Если мотоциклом не пользуются более двух недель, для зарядки аккумулятора необходимо зарядное устройство. Не используйте для зарядки автоматическое быстродействующее зарядное устройство, это может привести к перегрузке и повреждению аккумулятора.

[Замена предохранителей]

Всего в электрической системе имеется шесть вставных предохранителей, в том числе 4 предохранителя на 20 А, 1 предохранитель блока ECU на 10 А и 1 предохранитель системы ABS на 5 А. Кроме того, в блоке предохранителей находятся еще 2 запасных предохранителя на 20 А и 1 предохранитель на 10 А. Если предохранитель часто перегорает, в цепи имеется короткое замыкание или перегрузка. Обратитесь к профессиональным техникам сервисного центра для ремонта.

При замене предохранителя сначала извлеките старый предохранитель, а затем вставьте запасной.

⚠ Предостережение:

Перед проверкой или заменой предохранителей необходимо выключить зажигание и разомкнуть цепь во избежание короткого замыкания. Запрещается устанавливать предохранитель на ток больше номинального, это может привести к повреждению электрооборудования мотоцикла или возгоранию. Кроме того, это создает опасность отказа световых приборов или двигателя во время движения в ночное время.

12. Инструкция по обслуживанию системы водяного охлаждения двигателя

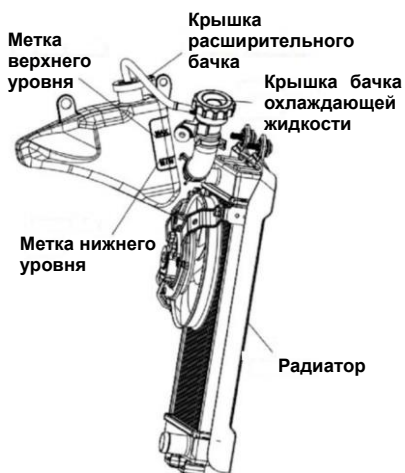

[Система охлаждения] (Рис. 33)

Система охлаждения предотвращает перегрев двигателя, а правильное использование и техническое обслуживание системы охлаждения продлевает срок его службы.

Радиатор расположен перед двигателем, его следует регулярно очищать от пыли и грязи в зависимости от дорожных условий.

Рис. 33. Система охлаждения

[Тип охлаждающей жидкости]

Охлаждающая жидкость обладает пятью свойствами: предотвращение коррозии, предотвращение кавитации, высокая температура кипения, защита от накипи и защита от замерзания.

Охлаждающая жидкость обычно представляет собой смесь концентрированного антифриза и мягкой воды (чистой или дистиллированной) в соответствующем соотношении. Смешивайте ее в фиксированной концентрации, соответствующей местной минимальной температуре. Как правило, оптимальной является концентрация антифриза от 40 до 50%.

Используется охлаждающая жидкость, специально предназначенная для двигателей из алюминиевых сплавов. Эта охлаждающая жидкость подготовлена на заводе и содержит антифриз, ингибитор ржавчины, ингибитор пенообразования и следовое количество силикатов. Температура окружающей среды для использования указана на контейнере.

⚠ Внимание:

1. Это специальная охлаждающая жидкость, ее нельзя заменять водопроводной водой или другими жидкостями, это может привести к повреждению двигателя.
2. Обратитесь в BENDA Exclusive Store, чтобы приобрести охлаждающую жидкость для двигателей из алюминиевого сплава.
3. При необходимости замены охлаждающей жидкости или при возникновении ее утечки обратитесь в BENDA Exclusive Store для замены и ремонта.

[Проверка объема охлаждающей жидкости]

Общий объем охлаждающей жидкости в системе охлаждения составляет около 2000 мл.

1. Припаркуйте мотоцикл на ровной площадке на боковой опоре.
2. Проверьте уровень охлаждающей жидкости на холодном двигателе, уровень охлаждающей жидкости должен находиться между верхней и нижней метками.

[Добавление небольшого количества охлаждающей жидкости]

Если уровень охлаждающей жидкости в бачке находится на нижней отметке или ниже нее,

своевременно долейте специальную охлаждающую жидкость до верхней отметки.

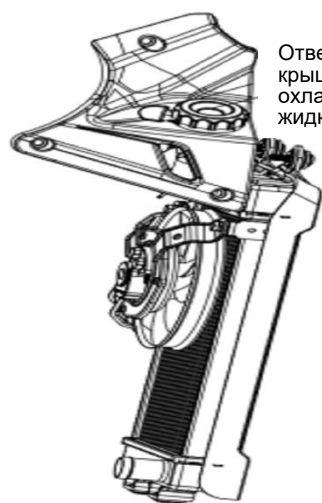

[Метод добавления]

1. Припаркуйте мотоцикл на ровной поверхности на боковой опоре и подождите, пока двигатель остынет, в противном случае возможны ожоги.
2. Отверните крышки бачка жидкости и расширительного бачка; установите крышки бачка жидкости и расширительного бачка.
3. Залейте охлаждающую жидкость в бачок для охлаждающей жидкости до верхней метки.
4. Закройте крышки бачка для охлаждающей жидкости и расширительного бачка.

Рис. 34. Добавление охлаждающей жидкости

[Хранение охлаждающей жидкости]

1. Когда охлаждающая жидкость не используется, ее следует хранить в специальной герметичной таре.
2. Тару с охлаждающей жидкостью следует поместить в прохладное и сухое место. Охлаждающая жидкость ядовита, храните ее в недоступном для детей месте.
3. Категорически запрещается загрязнять охлаждающую жидкость нефтепродуктами, не смешивайте и не храните охлаждающие жидкости двух разных марок.

⚠ Опасность:

1. Антифриз является органическим растворителем, он ядовит и вызывает коррозию. В процессе эксплуатации не допускайте попадания антифриза на поверхность резиновых изделий или окрашенных деталей, а также на кожу человека. При случайном попадании на резиновые изделия, лакокрасочные покрытия или на кожу человека место попадания следует немедленно промыть водой.
2. Если при обслуживании двигателя необходимо ослабить гайку цилиндра, сначала слейте охлаждающую жидкость, чтобы предотвратить ее попадание в картер.
3. Вследствие более высокой температуры кипения антифриза по сравнению с чистой водой во избежание ожогов тела не следует открывать крышку радиатора, если двигатель работает или температура не снизилась (60 °C) после остановки.

13. Чистка и хранение мотоцикла

[Чистка мотоцикла]

1. Для своевременного выявления повреждений, износа или утечки масла необходимо регулярно чистить мотоцикл.
2. Перед чисткой подождите, пока двигатель остынет, и промойте мотоцикл чистой водой. После чистки высушите мотоцикл, запустите двигатель и дайте ему поработать несколько минут. Используйте смазочное масло для смазки цепи, перед выездом на дорогу проверьте тормоза. Передний и задний

тормоза должны быть в норме.

3. Узлы, на которые нельзя распылять воду под высоким давлением: фары, указатели поворота, замок зажигания, электрические переключатели, приборная панель, электрические детали и проводка, аккумулятор, воздушный фильтр, ступицы, выпускные отверстия выхлопных труб, зоны под топливным баком и головкой блока цилиндров двигателя. Эти узлы лучше всего протирать ветошью.

4. После очистки эффективность торможения может снизиться, поэтому перед эксплуатацией мотоцикла необходимо проверить и отрегулировать тормоза.

[Хранение мотоцикла]

По окончании использования мотоцикла его следует хранить в сухом и хорошо проветриваемом безопасном месте, при небольшой разнице температур. При длительном хранении (более 30 дней) необходимый ремонт должен быть выполнен до постановки мотоцикла на хранение, в противном случае вы можете забыть о неполадках, требующих ремонта, в начале эксплуатации мотоцикла по окончании периода хранения. При длительном хранении (более 30 дней) необходимо не только выполнить ремонт в соответствии с вышеуказанными требованиями, но и провести техническое обслуживание в соответствии со следующими требованиями.

1. Очистите и высушите мотоцикл, также нанесите воск на окрашенную поверхность всего мотоцикла.
2. Слейте топливо из топливного бака и залейте в топливный бак антикоррозионное средство.
3. Тщательно слейте масло и залейте в картер новое масло.
4. Выверните свечу зажигания и залейте в цилиндр небольшое количество (15-20 мл) масла, затем установите свечу зажигания на место, включите зажигание и нажмите кнопку запуска на 2-3 секунды, чтобы масло равномерно распределилось по стенке цилиндра.
5. Извлеките аккумулятор, удалите ржавчину с клемм и разъемов проводки и храните его в хорошо проветриваемом, сухом, прохладном месте, избегая попадания прямых солнечных лучей.
6. Накачайте шины до указанного давления и поместите мотоцикл на амортизирующие блоки, чтобы передние и задние колеса не касались грунта. Если давление в шинах слишком низкое, это приведет к преждевременному старению и растрескиванию шин.
7. Закройте воздухозаборник воздушного фильтра и выпускной патрубков глушителя ветошью, смоченной свежим моторным маслом, чтобы предотвратить попадание влаги.
8. Накройте мотоцикл материалом с высокой воздухопроницаемостью и храните его в сухом, безопасном месте с небольшим перепадом температур и хорошей вентиляцией.

[Использование мотоцикла по окончании периода хранения].

1. Снимите чехол с мотоцикла и очистите мотоцикл.
2. Проверьте напряжение аккумуляторной батареи. Если напряжение упало ниже 12,8 В, перед установкой аккумулятора необходимо зарядить его малым током.
3. Удалите антикоррозионное средство из топливного бака и залейте новое топливо.
4. Проведите пробную поездку на мотоцикле в безопасном месте, чтобы убедиться в нормальной работе мотоцикла.

14. Срок службы и обращение с мотоциклом

[Срок службы мотоцикла]

Соблюдайте правила Государственной инспекции безопасности дорожного движения или местного транспортного управления в течение всего периода эксплуатации мотоцикла.

[Обращение с мотоциклом]

1. Утилизация отработанного моторного масла: отработанное моторное масло после замены следует слить в пластиковое ведро и передать в компанию по переработке для утилизации. Запрещается сливать отработанное моторное масло произвольным образом, это нанесет ущерб территории, почве, источникам воды и другим объектам окружающей среды.

2. Утилизация отработавших аккумуляторов, ламп, внешних деталей, фильтрующих элементов, шин, железных, алюминиевых и других деталей: данные детали следует утилизировать и перерабатывать отдельно. Запрещается просто выбрасывать их. Разбавленную серную кислоту из аккумулятора запрещается сливать, это станет причиной причинения вреда людям или загрязнения окружающей среды.

3. После того как мотоцикл будет списан, утилизируйте его в соответствии с правилами утилизации транспортных средств, установленными Государственной инспекцией безопасности дорожного движения или местным транспортным управлением.

15. Регулировочные данные для мотоциклов

Свободный ход рычага переднего тормоза: 5–10 мм

Свободный ход рукоятки дроссельной заслонки: 2–6 мм

Свободный ход педали заднего тормоза 10-20 мм

Свободный ход рычага сцепления: 5–10 мм

Зазор между электродами свечи зажигания: 0,8–0,9 мм

Зазор впускных и выпускных клапанов: 0,08–0,12 мм

Момент затяжки болта крепления заднего амортизатора: 30–40 Н·м

Момент затяжки болта крепления рукоятки: 4–6 Н·м

Момент затяжки гайки крепления вала плоской вилки: 70–90 Н·м

Момент затяжки гайки крепления оси переднего колеса: 70–90 Н·м

Момент затяжки гайки крепления рулевой системы: 50–70 Н·м

Момент затяжки гайки крепления оси заднего колеса: 70–90 Н·м

Момент затяжки болта крепления переднего амортизатора и верхней соединительной пластины: 10–14 Н·м

Момент затяжки болта крепления переднего амортизатора и рулевой колонки: 20–25 Н·м

Момент затяжки гайки крепления подвески двигателя: M8: 18-25 Н·м, M10: 30-40 Н·м

16. Таблица основных технических параметров

Название модели		BD500-30
Параметры мотоцикла	Название производителя	HANGZHOU SATURN TECHNOLOGY CO, LTD
	Модель мотоцикла (коммерческое название)	BD500-30 (NAPOLEON 500)
	Марка мотоцикла	(BENDA)
	Тип мотоцикла	Классический двухколесный мотоцикл
	Идентификационный номер мотоцикла	H84PDSPBxxxxxx
	Разрешенная пассажировместимость	Один человек
	Вид поворота	Руль мотоциклетного типа
	Тип коробки передач	Механическая шестиступенчатая с постоянным зацеплением
	Тип тормозов	Тормоз переднего колеса: дисковый, тормоз заднего колеса: дисковый
	Управление тормозами	Тормоз переднего колеса: ручной рычаг, тормоз заднего колеса: ножная педаль
	Тип сцепления	Многодисковое в масляной ванне
	Способ запуска	Электрический стартер
	Длина * ширина * высота	2260 * 846 * 1183
	Колесная база	1545
	Минимальный дорожный просвет	153
	Снаряженная масса транспортного средства	196
Максимальная допустимая нагрузка	75	
Модель		BD500-30
Параметры мотоцикла	Вместимость топливного бака	16 л
	Количество шин	2
	Размерность шины переднего колеса	150/80-16
	Размерность шины заднего колеса	180/65-16
Электрооборудование	Управление зажиганием	ECU
	Марка свечи зажигания	CR9EH-9
	Характеристики фары	Светодиодная 12 В
	Характеристики	Светодиодная 12 В

	сигналов поворота	
	Характеристики заднего фонаря / стоп-сигналов	Светодиодная 12 В
	Номиналы предохранителей	20 А (6), 10 А (1), 5 А (1)
	Характеристики аккумулятора	12 В, 11,2 А*ч
Двигатель	Конфигурация двигателя	V-образный, двухцилиндровый
	Модель двигателя	BD2V69MR
	Степень сжатия	11,5: 1
	Рабочий объем	0,4756 л
	Максимальная мощность	35 кВт при 800 об/мин
	Максимальный крутящий момент	42 Н·м при 6700 об/мин
	Диаметр цилиндра * ход поршня	69 * 63,6
	Обороты холостого хода	1500±150
	Моторное масло	SAE
	Марка	10W-40
	Объем моторного масла	2,8 л
	Качество топлива	Бензин с октановым числом 92 или более
	Зазор между электродами свечи зажигания	0,8–0,9 мм
Передаточное отношение	Главная передача	2,16
	Первая передача	3,23
	Вторая передача	2,12
	Третья передача	1,57
	Четвертая передача	1,33
	Пятая передача	1,13
	Шестая передача	1,04
	Конечная передача	2,89
Эксплуатационные показатели	Максимальная скорость	150
	Расход топлива	≤ 5 л / 100 км

17. Часто встречающиеся неисправности мотоцикла и их причины

Признак	Расположение узла	Возможные причины	Способы устранения	
Двигатель не запускается	Топливная система	Отсутствует топливо в топливном баке	Долейте топливо	
		Топливный насос засорен или поврежден, низкое качество топлива	Очистите или замените	
	Система зажигания	Неисправность свечи зажигания: чрезмерный нагар и длительная эксплуатация	Проверьте или замените	
		Неисправность колпачка свечи зажигания: плохой контакт или выгорание	Проверьте или замените	
		Неисправность катушки зажигания: плохой контакт или перегорание	Проверьте или замените	
		Неисправность конденсаторной системы зажигания: плохой контакт или перегорание	Проверьте или замените	
		Неисправность катушки зажигания: плохой контакт или перегорание	Проверьте или замените	
		Неисправность статора: плохой контакт или перегорание	Проверьте или замените	
	Система нагнетания давления в цилиндре	Неисправность в соединительной линии: плохой контакт	Проверьте или отрегулируйте	
		Неисправность пускового механизма: износ или повреждение	Проверьте или замените	
		Неисправность впускных и выпускных клапанов и седел клапанов: топливо содержит слишком много смол или используется слишком долго	Проверьте или замените	
		Неисправность цилиндра, поршня и поршневых колец: износ или использование топлива, содержащего слишком много смол	Проверьте или замените	
		Негерметичность магистрали подвода воздуха: слишком длительная эксплуатация	Проверьте или замените	
	Недостаточная мощность	Плунжер толкателя клапана	Чрезмерный нагар на впускных и выпускных клапанах и поршнях: низкое качество топлива и масла	Отремонтируйте или замените
		Сцепление	Пробуксовка сцепления: низкое качество масла, длительная эксплуатация, перегрузка	Отрегулируйте или замените
Блок цилиндров и поршневые кольца		Износ блока цилиндров и поршневых колец: низкое качество масла и длительная эксплуатация	Замените масло	
Тормоза		Прихват тормозов: тормозные колодки прижаты слишком сильно	Отрегулируйте	
Цепь		Цепь натянута слишком сильно: неправильная регулировка	Отрегулируйте	
Двигатель		Перегрев двигателя: топливная смесь слишком обогащена или обеднена, низкое качество топлива и моторного	Отрегулируйте или замените	

		масла.	
	Свеча зажигания	Присутствуют помехи и пр.	Отрегулируйте или замените
	Впускной трубопровод	Неправильный зазор между электродами свечи зажигания, правильный зазор: 0,8-0,9 мм	Отрегулируйте или замените
	Головка цилиндров	Утечка воздуха во всасывающем трубопроводе: отрегулируйте или замените после длительной эксплуатации	Проверьте или замените
	Электрическая система	Утечка через головку цилиндров или через клапан	Проверьте или отремонтируйте
	Воздушный фильтр	Неисправность электрической системы	Очистите или отрегулируйте
Фары и задние фонари не светятся	Кабель	Плохое соединение проводов	Отрегулируйте
	Правый и левый переключатели	Плохой или поврежденный контакт переключателя	Отрегулируйте или замените
	Фары	Проверьте лампы и патроны ламп	Отрегулируйте или замените
Фары и задние фонари не светятся	Регулятор напряжения	Проверьте регулятор напряжения: плохой контакт или перегорание	Проверьте или замените
	Генератор	Проверьте обмотку генератора: плохой контакт или перегорание	Проверьте или замените
Отсутствует звуковой сигнал	Аккумулятор	Аккумулятор разряжен	Отрегулируйте или замените
	Левый переключатель	Проверка кнопки звукового сигнала	Отрегулируйте или замените
	Кабель	Плохой контакт в цепи	Отрегулируйте или замените
	Звуковой сигнал	Поврежденный клаксон	Отрегулируйте или замените

Выше перечислены наиболее часто встречающиеся неисправности мотоцикла. Если мотоцикл неисправен, своевременно обратитесь в специализированный сервисный центр для проверки и ремонта.

DE08 Таблица кодов неисправностей	
Код неисправности	Описание
P 0118	Высокое напряжение в цепи датчика температуры цилиндра / обрыв в цепи
P 0117	Низкое напряжение в цепи датчика температуры цилиндра
P 0336	Помехи сигналу в цепи датчика положения коленчатого вала
P 0335	Отсутствует сигнал от цепи датчика положения коленчатого вала
P 2301	Короткое замыкание катушки зажигания «А» на высокое напряжение (цилиндр 1)
P 2300	Короткое замыкание катушки зажигания «А» на низкое напряжение (цилиндр 1) / обрыв в цепи
P 2304	Короткое замыкание катушки зажигания «В» на высокое напряжение (цилиндр 2)
P 2303	Короткое замыкание катушки зажигания «В» на низкое напряжение (цилиндр 1) / обрыв в цепи
P 0123	Датчик положения дроссельной заслонки замкнут на высокое напряжение
P 0122	Короткое замыкание на низкое напряжение / обрыв в цепи датчика положения дроссельной заслонки
P 0459	Короткое замыкание цепи электромагнитного клапана накопителя топливных

	паров на высокое напряжение
P 0458	Короткое замыкание на низкое напряжение / обрыв в цепи электромагнитного клапана накопителя топливных паров
P 0232	Короткое замыкание реле топливного насоса на высокое напряжение
P 0231	Короткое замыкание на низкое напряжение / обрыв в цепи реле топливного насоса
P 0601	Ошибка проверки памяти только для чтения ECU
P 0262	Короткое замыкание инжектора цилиндра 1 на высокое напряжение
P 0261	Короткое замыкание на низкое напряжение / обрыв в цепи инжектора цилиндра 1
P 0265	Короткое замыкание инжектора цилиндра 2 на высокое напряжение
P 0264	Короткое замыкание на низкое напряжение / обрыв в цепи инжектора цилиндра 2
P 0108	Высокое напряжение в цепи датчика давления на впуске
P 0107	Низкое напряжение / обрыв в цепи датчика давления на впуске
P 0113	Высокое напряжение / обрыв в цепи датчика температуры на впуске
P 0112	Низкое напряжение в цепи датчика температуры на впуске
P 0650	Неисправность индикатора неисправности двигателя
P 0132	Короткое замыкание на высокое напряжение / обрыв в цепи датчика кислорода перед цилиндром 1
P 0131	Короткое замыкание на землю датчика кислорода перед цилиндром 1
P 0031	Короткое замыкание на низкое напряжение / обрыв в цепи нагревателя датчика кислорода перед цилиндром 1
P 0032	Короткое замыкание на высокое напряжение нагревателя датчика кислорода перед цилиндром 1
P 0138	Короткое замыкание на высокое напряжение / обрыв в цепи датчика кислорода перед цилиндром 2
P 0137	Короткое замыкание на землю датчика кислорода перед цилиндром 2
P 0037	Короткое замыкание на низкое напряжение / обрыв в цепи нагревателя датчика кислорода перед цилиндром 2
P 0038	Короткое замыкание на высокое напряжение нагревателя датчика кислорода перед цилиндром 2
P 0563	Высокое напряжение в системе
P 0562	Низкое напряжение в системе
P 0500	Неисправность датчика скорости мотоцикла
P 0505	Неисправность системы управления оборотами холостого хода

Выше перечислены коды наиболее часто встречающихся неисправностей мотоцикла. Если мотоцикл неисправен, своевременно обратитесь в специализированный сервисный центр для проверки и ремонта.

Помните: запрещается самостоятельно устранять неисправности мотоцикла, это может нарушить безопасность или привести к аварии. Вы несете полную ответственность за аварийные ситуации, возникшие в результате самостоятельно выполненного ремонта мотоцикла.

18. Электрическая схема модели BD500-30

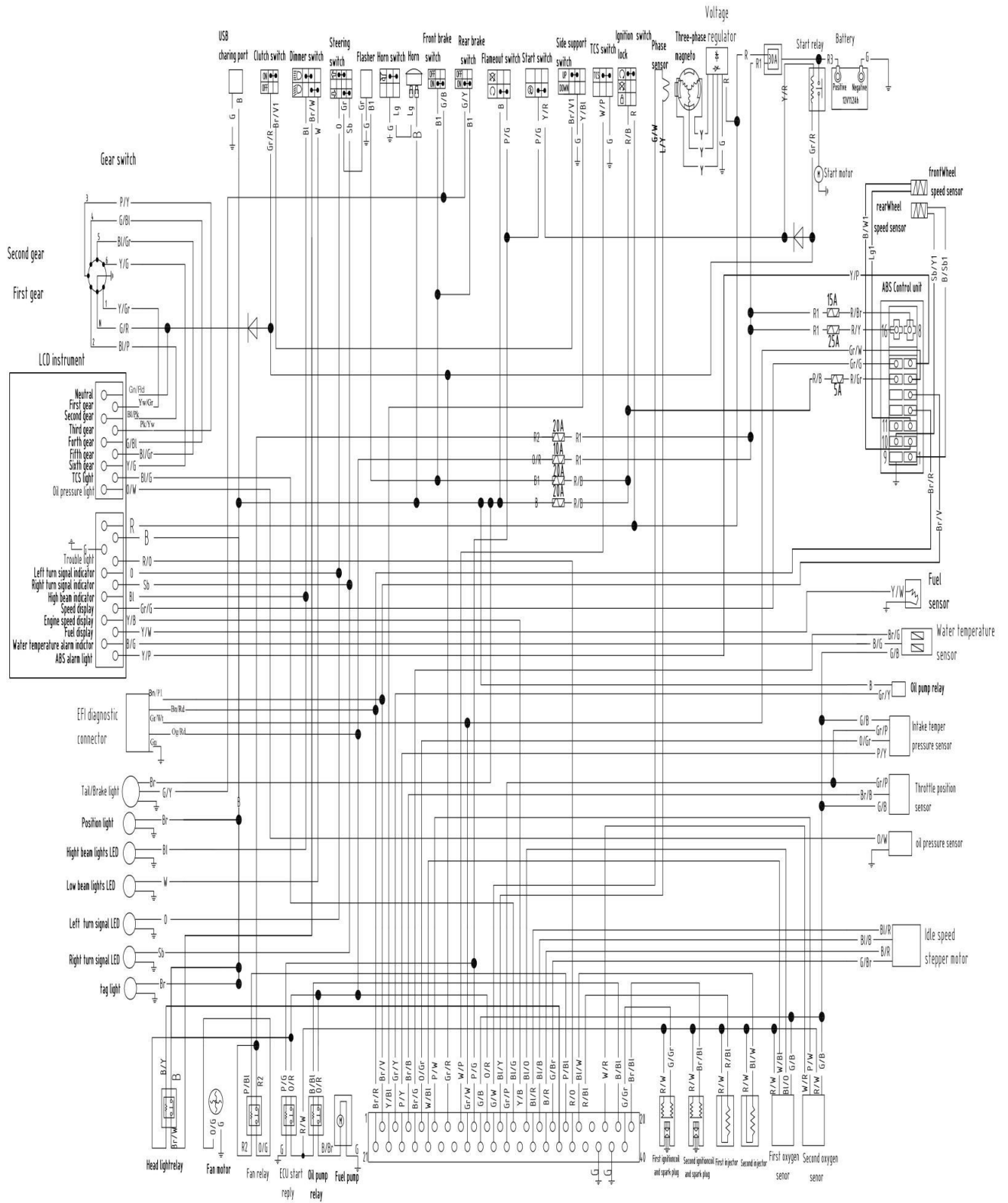

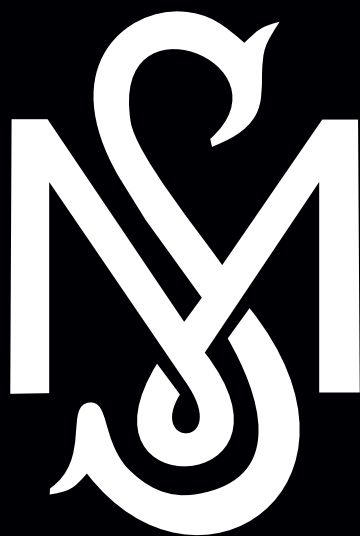

SUPER MARINE

SUPER MARINE – ЭКСКЛЮЗИВНЫЙ ДИСТРИБЬЮТОР БРЕНДА
BENDA MOTORCYCLE НА ТЕРРИТОРИИ РФ

bendamotorcyclerrussia.ru